

EMGA

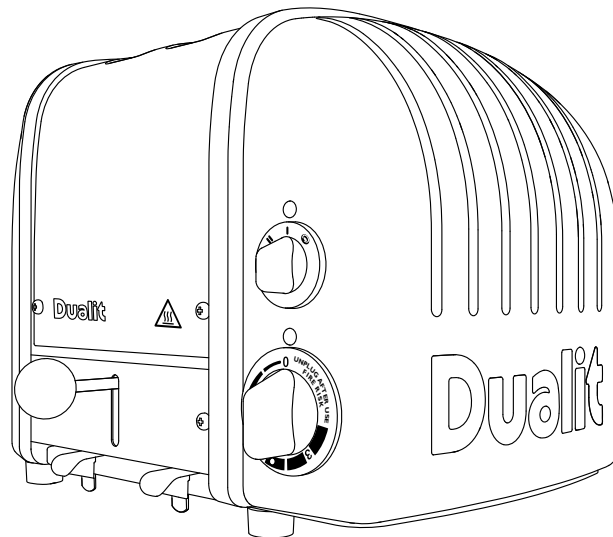

Dualit.

***310.001 - *310.002 - *310.003 - *310.004**
BROODROOSTER/GRILLE PAIN
BROTRÖSTER/BREAD TOASTER
DUALIT SELECTRONIC 4 + 6

NL	Broodrooster Handleiding	6
FR	Grille-pain Manuel d'utilisation.....	15
DE	Toaster Bedienungsanleitung.....	24
EN	Toaster Manual.....	33

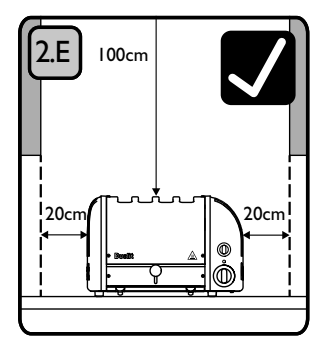
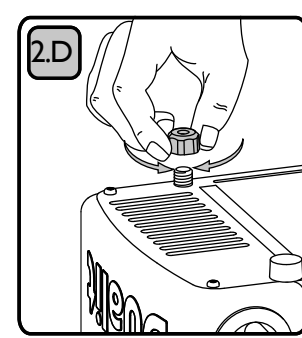
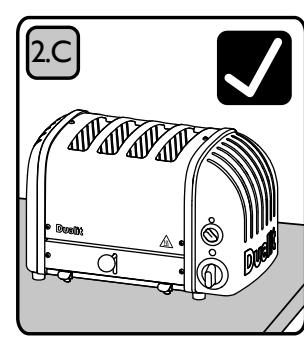
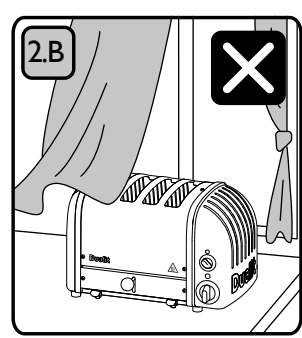
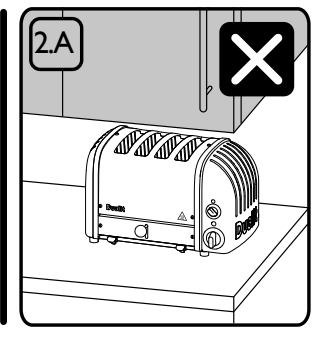
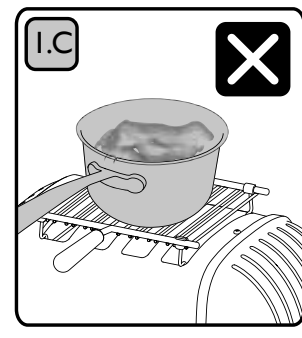
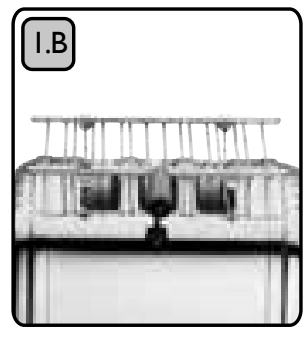
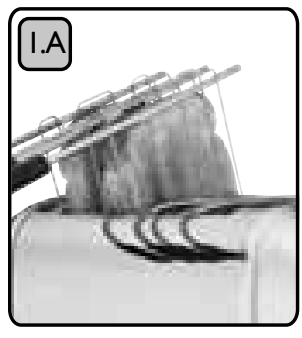
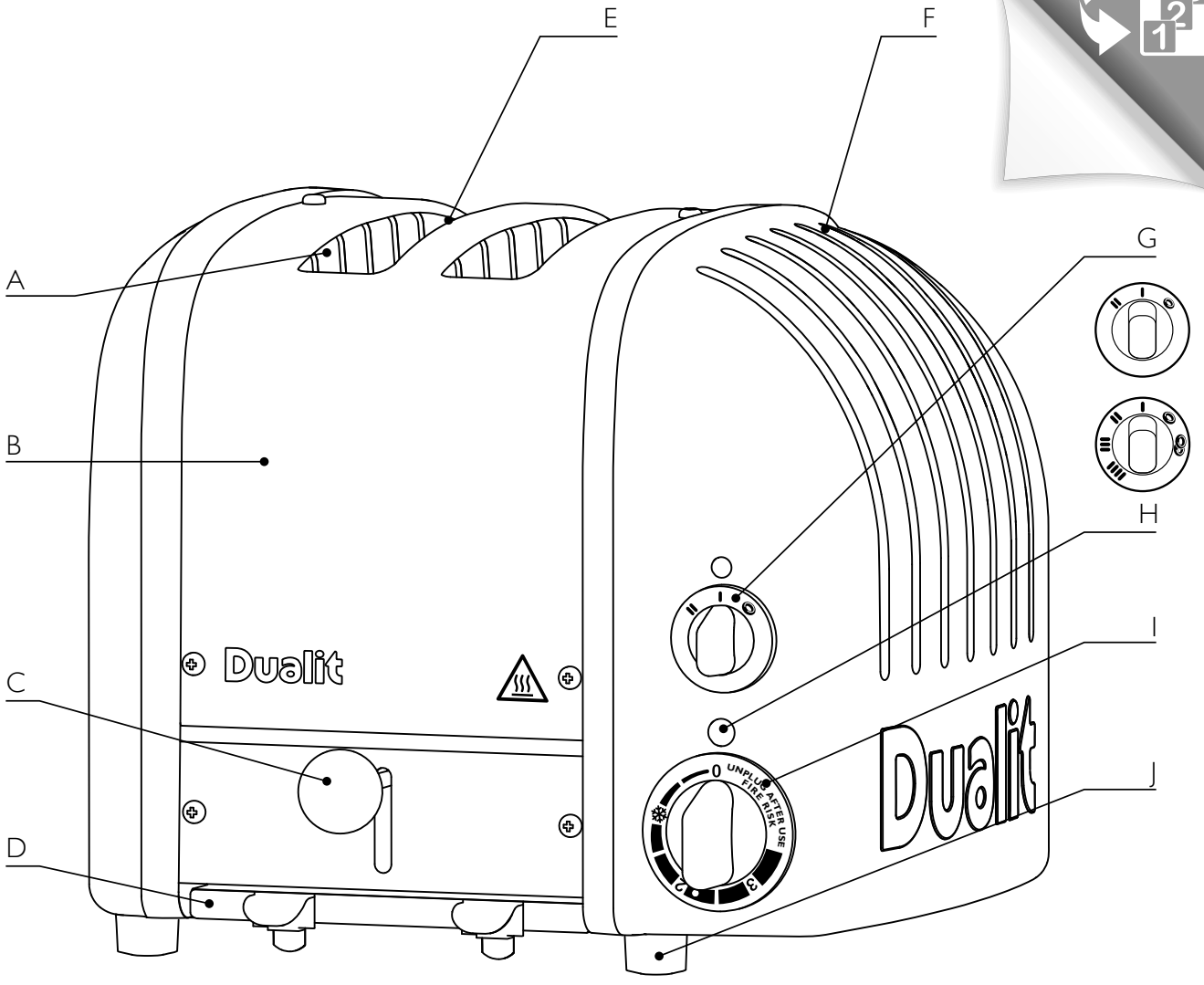

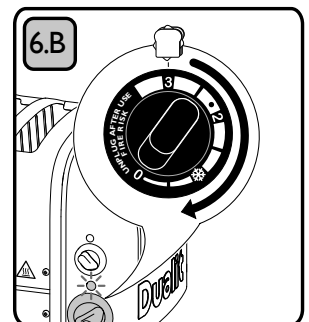
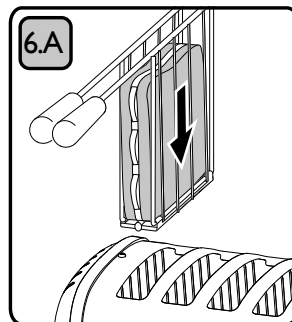
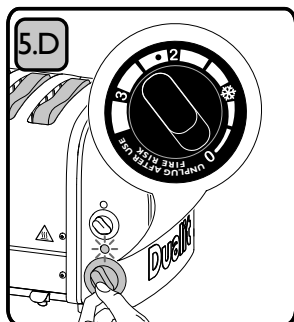
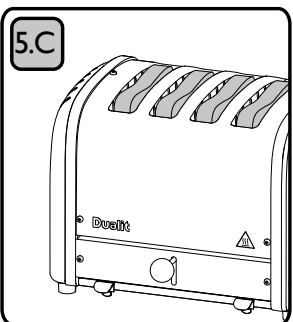
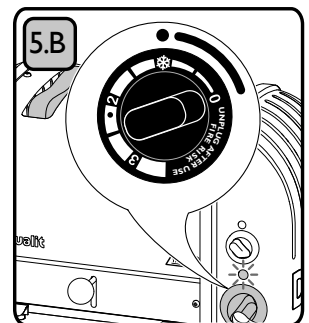
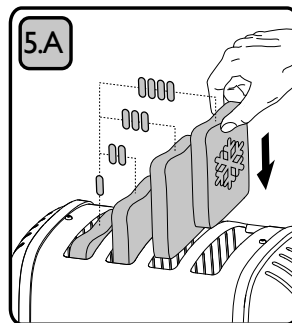
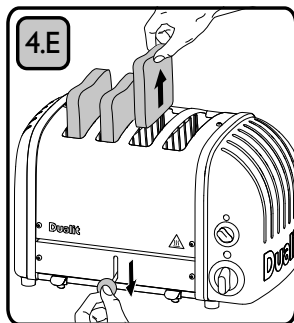
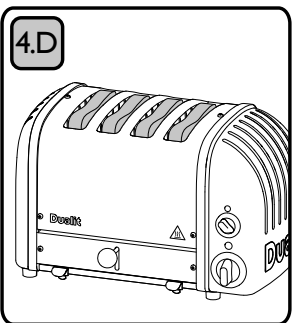
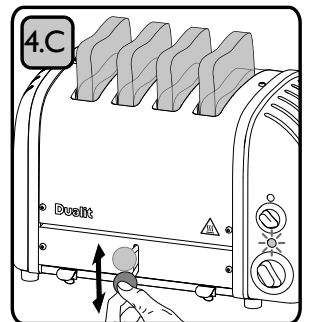
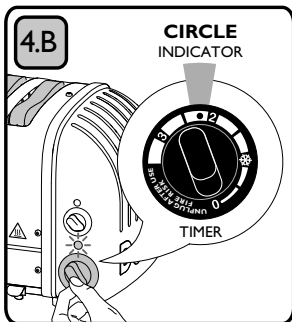
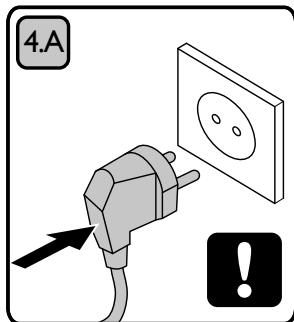
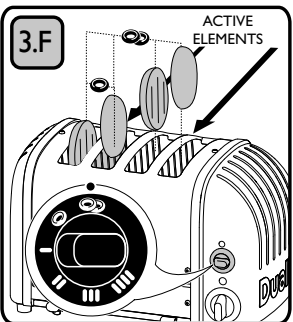
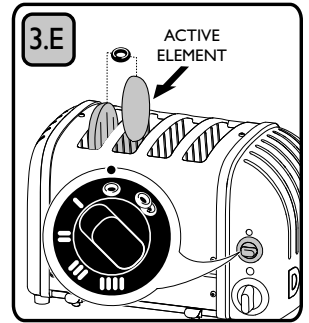
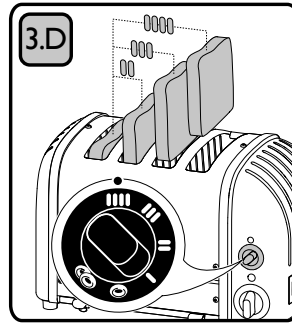
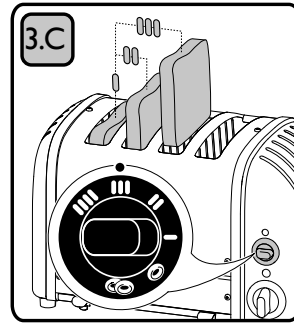
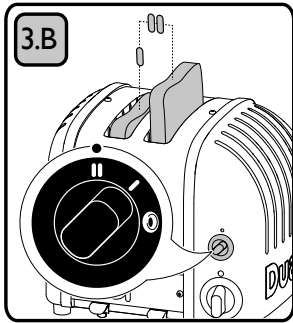
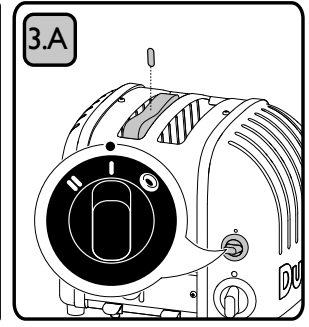
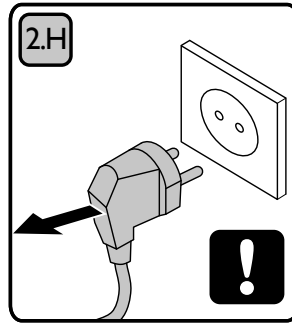
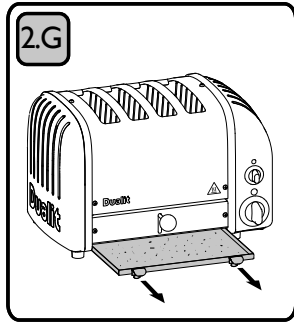
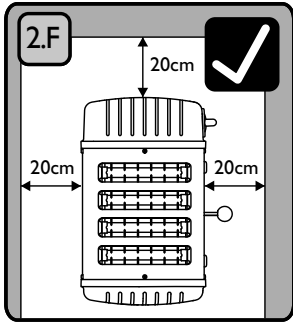

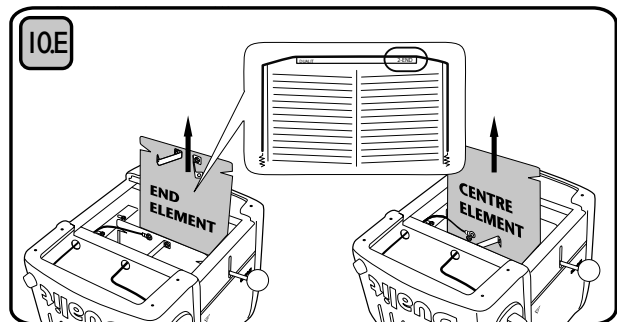
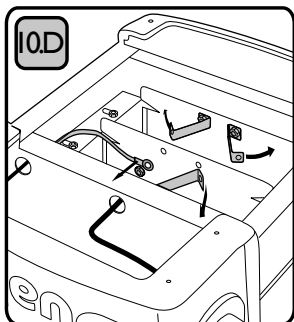
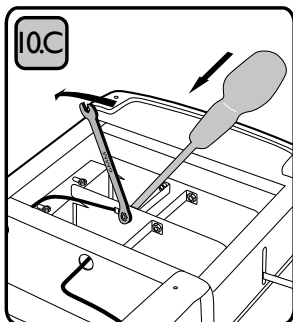
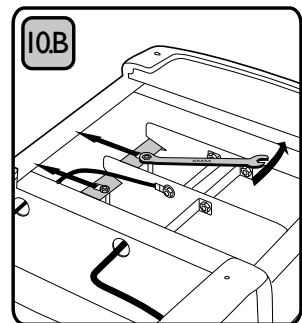
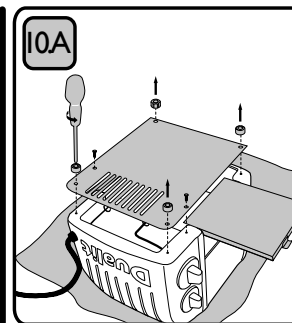
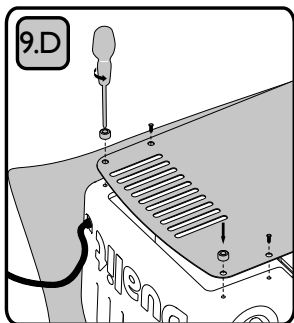
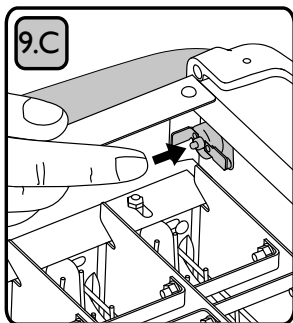
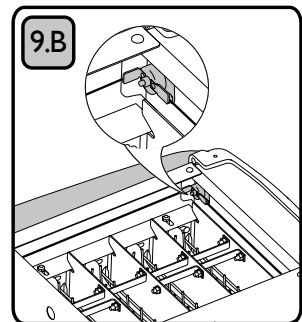
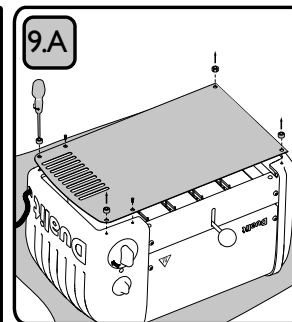
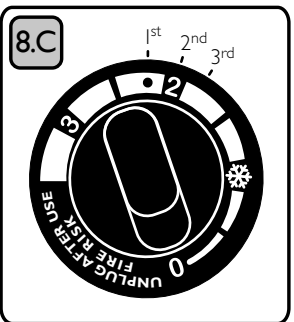
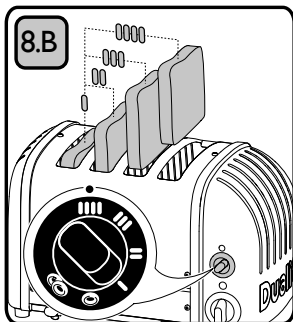
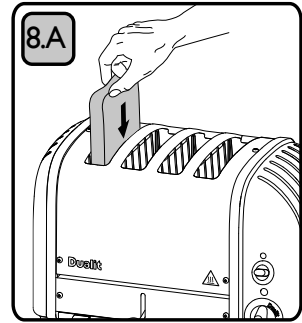
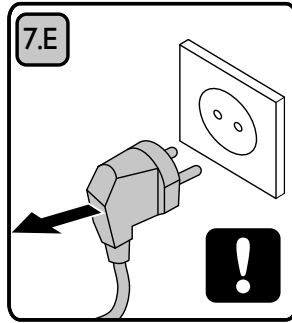
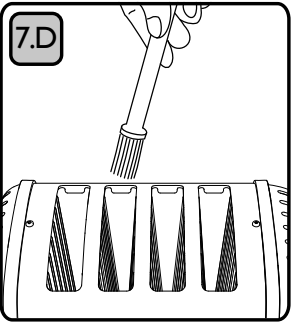
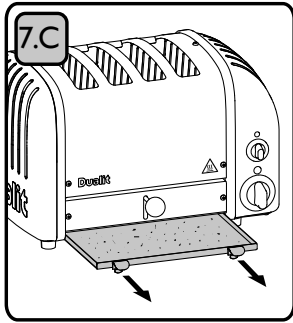
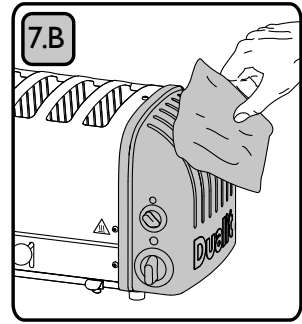
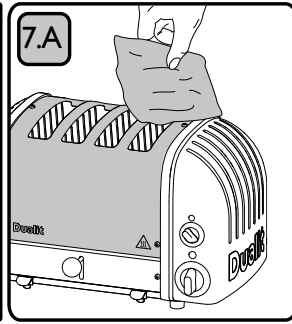
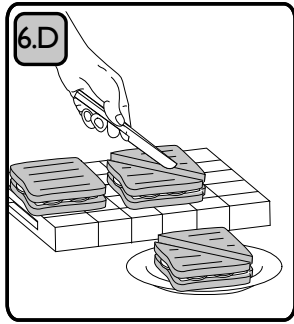
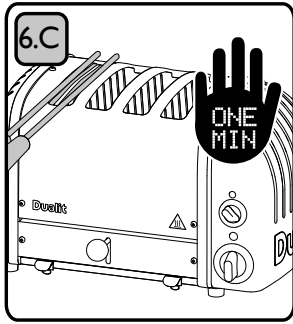



LEES ALLE INSTRUCTIES

VOOR GEBRUIK VAN HET BROODROOSTER MOET U DEZE INSTRUCTIES LEZEN EN BEWAREN VOOR TOEKOMSTIG GEBRUIK

VEILIGHEIDS-INFORMATIE

- **BLIJF BIJ HET APPARAAT ALS U HET GEBRUIKT.** Laat het apparaat tijdens gebruik niet onbewaakt achter en **VERWIJDER** de stekker na elk gebruik (risico van brand als het apparaat onbewaakt aanstaat en de stekker in het stopcontact steekt).

- Dit apparaat mag niet worden gebruikt door kinderen jonger dan acht jaar en door personen met een zeer ernstige beperking. Kinderen tussen acht en veertien jaar en personen met verminderde lichamelijke, zintuiglijke of geestelijke vermogens of gebrek aan ervaring en kennis mogen dit apparaat niet gebruiken, mits ze begeleiding of instructies hebben gekregen over veilig gebruik van het apparaat en begrijpen wat de risico's zijn. Kinderen mogen niet met het apparaat spelen. Kinderen mogen het apparaat niet reinigen of onderhouden, tenzij ze ouder zijn dan acht jaar en worden begeleid. Hou dit apparaat en het netsnoer buiten bereik van kinderen jonger dan acht jaar.

- Gebruik het apparaat niet buitenshuis. Dit apparaat is uitsluitend bestemd voor huishoudelijk gebruik. Als u het apparaat verkeerd, voor (semi)professionele doeleinden of niet volgens deze instructies gebruikt, dan vervalt de garantie en wijst Dualit alle aansprakelijkheid af voor eventuele schade.

- Dit apparaat is bestemd voor huishoudelijk gebruik en voor soortgelijk gebruik in een werkomgeving, bijvoorbeeld door keukenpersoneel in winkels en kantoren, klanten in hotels, motels, bed&breakfasts, en in boerderijen en andere woonomgevingen.

Elektrische veiligheid

- Controleer voordat u het apparaat aansluit of de spanning op het label overeenkomt met de netspanning.
- We raden u aan het broodrooster aan te sluiten op een stopcontact waar geen ander toestel op is aangesloten. Als u dit toch doet,

dan kan het stroomnet overbelast raken, waardoor de aardlekschakelaar uitschakelt of de zekering springt. Het stopcontact dat u gebruikt moet bij voorkeur zijn beveiligd met een aardlekschakelaar.

- Trek de stekker uit het stopcontact wanneer u het apparaat niet gebruikt en voordat u het schoonmaakt. Laat het apparaat eerst afkoelen voordat u onderdelen toevoegt of verwijdert en voordat u het gaat schoonmaken.
- **Als een van de lampjes aanblijft na gebruik, verwijder dan onmiddellijk de stekker en bel de onderhoudsdienst.**
- **Als de timer niet draait, verwijder dan de stekker en gebruik het apparaat niet meer. Een nieuwe timer is verkrijgbaar bij www.dualit.com en moet door een erkend elektricien worden geïnstalleerd.**
- Het broodrooster mag niet door middel van een externe timer of afstandsbedieningssysteem worden bediend.
- Om elektrische schokken te voorkomen, mag u geen enkel deel van het broodrooster onderdompelen in water of een andere vloeistof
- **OPMERKING:** Als u de stekker van het netsnoer heeft afgesneden, moet u deze onmiddellijk weggooien. Een afgesneden stekker in een 13A stopcontact steken is gevaarlijk.
- Gebruik het apparaat nooit wanneer het snoer of de stekker beschadigd zijn, wanneer er zich een storing voordoet of wanneer het apparaat is gevallen en gebarsten of anderszins beschadigd is.
- Als het netsnoer is beschadigd, moet het uit veiligheidsoverwegingen worden vervangen door Dualit of door een reparatiedienst die is erkend door Dualit.
- Gebruik stekkers met een zekering nooit als het deksel van de zekering eraf is. Controleer of de reservezekering evenveel ampère heeft als de originele zekering.
- Vervangende zekeringen moeten ASTA-gekeurd zijn volgens BS 1362.
- **WAARSCHUWING:** Dit apparaat moet worden geaard.

Algemene veiligheid

- Brood kan vlam vatten. Daarom moet u het broodrooster niet naast of onder een gordijn of andere brandbare materialen gebruiken.

VEILIGHEIDSVOORSCHRIFTEN



- **A**s het broodrooster aan staat en wordt bedekt of tegen brandbaar materiaal staat, dan kan er brand ontstaan.
- **Z**et het apparaat niet op of naast een elektrische kookplaat of gasfornuis en plaats het niet in een verwarmde oven.
- **P**robeer het brood er niet uit te verwijderen als de stekker van de broodrooster in het stopcontact zit.
- **D**e kruimellade moet tijdens het roosteren op zijn plek zitten.
- **D**e kruimellade moet regelmatig worden schoongemaakt. Als er te veel kruimeltjes bij elkaar komen, kunnen ze verbranden of vuur vatten.
- **L**eg het snoer niet op of tegen een heet oppervlak en laat het niet over de rand van een tafel of werkblad hangen.
- **H**oud het apparaat en het netsnoer buiten bereik van kinderen.
- **G**ebruik het apparaat uitsluitend voor het beoogde doel.
- **U** mag het broodrooster niet inbouwen of onder een keukenkast plaatsen en gebruiken.
- **Z**et geen pannen bovenop het broodrooster of het verwarmingsrek.
- **R**ooster geen brood in de sleuven terwijl u tegelijkertijd het verwarmingsrek gebruikt.
- **G**ebruik het broodrooster niet als hij is gevallen, gebarsten of beschadigd.
- **G**ebruik geen schuursponsje of schuurmiddel om de behuizing van het broodrooster te reinigen.
- **H**et gebruik van accessoires die niet zijn aanbevolen door Dualit kan brand, elektrische schokken of verwondingen veroorzaken.

BEWAAR DEZE INSTRUCTIES

Om continu zijn producten te kunnen verbeteren, behoudt Dualit Ltd. zich het recht voor de productspecificaties te wijzigen zonder voorgaande kennisgeving.



De buitenkant van het broodrooster kan warm worden tijdens gebruik. Pak het dus altijd vast bij de handvaten of knoppen.

INSTRUCTIES MET BETREKKING TOT MILIEUBESCHERMING

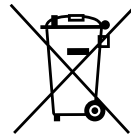

Gooi het apparaat aan het einde van zijn levensduur niet weg bij het huishoudelijk afval. Lever het in bij een inzamelpunt voor het recyclen van elektrische en elektronische apparatuur. Het symbool op het product, de verpakking of in de gebruiksaanwijzing geeft aan hoe u het apparaat op correcte wijze kunt weggooien. De materialen zijn voorzien van een markering over de recycleerbaarheid. Door het apparaat en de materialen waaruit het bestaat te recyclen, draagt u bij aan de bescherming van ons milieu. Informeer bij uw gemeente hoe u dergelijke apparatuur kunt weggooien.

BELANGRIJK: VOOR HET EERSTE GEBRUIK

- **L**ees deze gebruiksaanwijzing aandachtig door, voordat u het broodrooster gaat gebruiken. Er staat belangrijke veiligheidsinformatie in en u haalt er het meeste mee uit uw Dualit-broodrooster.
- **B**ewaar deze handleiding en uw aankoopbon op een veilige plaats.
- **V**oordat u het broodrooster voor het eerst gebruikt, moet u alle onderdelen schoonmaken volgens de reinigingsinstructies.
- **I**nstalleer het broodrooster volgens de veiligheidsvoorschriften op pagina 54.
- **U**w Dualit broodrooster is voorzien van gepatenteerde ProHeat-elementen. Deze elementen moet u gereed maken voor gebruik wanneer u het broodrooster voor het eerst gaat gebruiken. Ga dan verder met roosteren volgens de instructies.
- **Z**et de keuzeschakelaar in de stand waarin alle sleuven worden verwarmd, maar doe er geen brood in. Draai de timer helemaal rond en laat deze terugdraaien tot de stand 'OFF'.
- **E**r kan wat rook uit de sleuven komen. Dit is geen fout en volstrekt ongevaarlijk. Er kan een zacht ploppend, knisperend geluid ontstaan. Dit komt door het uitzetten van de verwarmingselementen en is volstrekt normaal. Laat het broodrooster afkoelen tot kamertemperatuur. Uw broodrooster is nu gereed voor gebruik.

KEN UW TOASTER (ZIE PAGINA 3)

- | | |
|-------------------------|---|
| A. Proheat Elementen | F. Gegoten aluminium |
| B. Roestvrijstalen kap. | G. Keuzeschakelaar |
| C. Handmatige Uitwerp | H. Vermogen Neon |
| D. Kruimellade | I. Mechanische timer met ontdooifunctie |
| E. Brede sleuven | J. Poten |

ACCESSOIRES

APART VERKOCHT



DE SANDWICH KOOI

Verander uw broodrooster in een tosti-ijzer met deze snel en eenvoudig te gebruiken accessoire. Door een kooi te gebruiken, kunt u ook kleinere broodproducten roosteren, zoals broodjes, beschuit, croissants.



HET OPWARMREK

Het verwarmingsrek is een universele accessoire voor alle Classic broodroosters van Dualit. Perfect voor het verwarmen of lichtjes roosteren van broodproducten die niet in de sleuven passen, zoals croissants, cakes, pasteitjes of tortilla's. Maximaal drie minuten achtereen gebruiken en dan eerst laten afkoelen voordat u het broodrooster opnieuw gebruikt. Rooster geen brood in de sleuven terwijl u tegelijkertijd het verwarmingsrek gebruikt.



Zet geen pannen op het verwarmingsrek.

OPMERKING: Let op: als u het verwarmingsrek herhaaldelijk gebruikt zonder het broodrooster volledig te laten afkoelen, dan kan de thermische beveiliging worden ingeschakeld (zie pagina 57)

ROOSTERTIPS

Hier zijn een paar tips om u te helpen om het beste uit uw broodrooster te halen.

- Het broodrooster is voorzien van mechanische timer. Merk op dat dit geen traditionele temperatuurstelling is. Met onze gepatenteerde Peek & Pop® functie kunt u altijd kijken hoe bruin het brood is door de uitwerpknop omlaag te drukken.
- **LAAD ALLE OPGEWARMDE SLEUVEN VOL.** Als een sleuf wordt verwarmd, maar er geen brood is geplaatst, zal het brood in de aangrenzende sleuf ongelijkmatig roosteren.
- **LAAD DE SLEUVEN ALTIJD VAN LINKS NAAR RECHTS.**
- **VERSCHILLENDE SOORTEN BROOD ZULLEN OP VERSCHILLENDE SNELHEDEN ROOSTEREN**, volkorenbrood zal langer duren dan wit brood, en vers brood zal langer duren dan brood van een dag oud. Vergeet niet om uw timer aan te passen, zodat deze perfect is voor uw specifieke type brood.
- Na de eerste ronde van roosteren, zijn de elementen en de broodrooster op volle gebruikstemperatuur, en zullen volgende ronden minder tijd in beslag nemen.
- Gebruik de bagelinstelling om hamburgerbroodjes, bagels, muffins of theecake te roosteren. Deze instelling roostert aan de ene zijde en verwarmt de andere zijde zachtjes.
- De dikste boterham die in uw broodrooster past is 28mm dik. Brood in de sleuven forceren dat te dik of te lang is maakt het moeilijk om uit te werpen als deze geroosterd is.
- Misschien vindt u het handig om een 'sandwich kooi' te gebruiken voor het roosteren van kleinere etenswaren. Het invoeren, controleren en verwijderen is dan eenvoudiger (afzonderlijk verkrijgbaar).
- Wanneer u een heel brood handmatig snijdt, probeer dit dan zo gelijkmatig mogelijk te doen. Als de sneetjes niet even dik zijn, worden ze ongelijkmatig geroosterd.
- Houd elementen vrij van broodkruimels en gebroken stukken brood. Indien niet verwijderd kunnen deze de elementen verbranden. Met de broodrooster uitgeplugd, gebruik een zachte borstel om binnenin uw broodrooster schoon te maken, gebruik geen mes!
- Stel de timer in op het 'ontdooien' icoon, om onlangs gemaakt geroosterd brood op te warmen.
- Annuleer het roosteren handmatig op elk gewenst moment door de timer terug te draaien naar '0'. Dit beschadigt uw timer niet.
- Verwijder na gebruik altijd de stekker van uw broodrooster uit het stopcontact.

INSTELLING

Lees deze instructies voordat u het broodrooster gebruikt en volg ze nauwgezet op. **BLIJF BIJ HET APPARAAT ALS U HET GEBRUIKT.** Laat het apparaat tijdens gebruik niet onbewaakt achter en verwijder de stekker na elk gebruik (risico van brand als het apparaat onbewaakt aanstaat).

2.A

U MAG HET BROODROOSTER NIET INBOUWEN OF ONDER EEN KEUKENKAST PLAATSEN EN GEBRUIKEN. Bij onjuiste plaatsing kan brand ontstaan.

2.B

U MAG HET BROODROOSTER NIET NAAST GORDIJNEN OF ANDER BRANDBAAR MATERIAAL PLAATSEN EN GEBRUIKEN. Bij onjuiste plaatsing kan brand ontstaan.

2.C

Plaats het broodrooster op een open, waterpas werkblad.

2.D

OP HOOGTE VERSTELBARE POTEN FOOT

Uw broodrooster is voorzien van een instelbare voet die u kunt verstellen als het werkblad niet vlak is. De voet bevindt zich op de basis van het broodrooster en is zeshoekig van vorm. Als u eraan draait, kunt u de hoogte verstellen.

2.E

Zorg ervoor dat er minstens 200 mm afstand is tussen het broodrooster en een opgehangen keukenkast.

2.F

Zorg ervoor dat het broodrooster minstens 200 mm van de muur afstaat.

2.G

Kruimels hopen zich op in de kruimellade en kunnen vlam vatten als u de lade niet regelmatig leegt. Trek de kruimellade uit het broodrooster en veeg hem schoon met een vochtige doek. **DE KRUIMELLADE MOET OP ZIJN PLAATS ZITTEN VOORDAT U HET BROODROOSTER AANZET EN TIJDENS HET ROOSTEREN.**

LET OP! VERWIJDER DE STEKKER INDIEN NIET IN GEBRUIK

DE KEUZESCHAKELAAR

VERWARM ALLEEN DE SLEUVEN DIE U GAAT GEBRUIKEN. Dit voorkomt ongelijke roosteren en bespaart ook energie.

3.A

ÉÉN SNEETJE

modellen met 2 & 4 sleuven: Draai de 'keuzeschakelaar' met de klok mee naar de indicator voor één sneetje. De linker sleuf wordt aan beide zijden warm.

3.B

TWEE SNEETJES

modellen met 2 & 4 sleuven: Selecteer de indicator voor twee sneetjes. De eerste twee sleuven aan de linkerzijde roosteren het brood aan beide zijden.

3.C

DRIE SNEETJES

model met 4 sleuven: Draai de 'keuzeschakelaar' met de klok mee naar de indicator voor drie sneetjes. De eerste drie sleuven aan de linkerzijde roosteren het brood aan beide zijden.

3.D

VIJF SNEETJES

model met 4 sleuven: Draai de 'keuzeschakelaar' met de klok mee naar de indicator voor vier sneetjes. Alle sleuven worden warm.

3.E

ÉÉN BAGEL

modellen met 2 & 4 sleuven: Draai de 'keuzeschakelaar' tegen de klok in naar het symbool van één bagel. Alleen het tweede element van links wordt warm.

3.F

TWEE BAGELS

model met 4 sleuven: Draai de 'keuzeschakelaar' tegen de klok in naar het symbool van twee bagels. Alleen het tweede en vierde element van links wordt warm.

ROOSTEREN

Blijf bij het apparaat als u het gebruikt. Laat het broodrooster niet onbewaakt tijdens gebruik. Verwijder de stekker na elk gebruik (risico van brand als het apparaat onbewaakt aanstaat).

4.A INSTEKEN

Het broodrooster werkt alleen als de stroom is ingeschakeld. Steek de stekker in het stopcontact en schakel de stroom in bij de voet.

4.B INSTELLEN

Opmerking: Hoe lang u het brood moet roosteren, hangt af van de versheid, dikte en het soort brood. Verlaag de roostertijd als het rooster nog warm is door eerder gebruik. Zie de tabel hieronder voor het roosteren van verschillende soorten brood. **Om snel te beginnen, draait u de timer naar de Cirkelindicator** (net voorbij de nummer 2 instelling). Dit is de optimale roosterinstelling voor een snee witbrood van gemiddelde dikte wanneer het rooster koud is. **Als u meer brood wilt roosteren of als het rooster nog warm was, verlaag dan de roostertijd voor de beste resultaten.**

	ROOSTERTIJD VERKORTEN (2 - *)	INSTELLING Cirkelindicator	ROOSTERTIJD VERLENGEN (2 - 3)
VERSHEID VAN HET BROOD	5+ dagen oud	2 dagen oud	0 dagen oud (vers gebakken)
VERSHEID VAN HET BROOD	Droog	Gemiddeld	Vochtig
KLEUR VAN HET BROOD	—	Wit	Bruin Rogge
INGREDIËNTEN VAN HET BROOD	Zoet	Zout	Veel zaden & zout

4.C PEEK & POP

U kunt de voortgang van het roosteren altijd controleren door de uitwerpknop omlaag te duwen. **Als u uw brood uit het broodrooster verwijdert voordat de timer is afgelopen, zet deze dan op nul en verwijder de stekker.**

**LET OP!
VERWIJDER DE STEKKER INDIEN NIET IN GEBRUIK**

4.D STOP ROOSTEREN

De 'timer' klikt uit als hij op de 'O'-stand staat. Om te stoppen met roosteren draait u de timer handmatig op 'O'. **Als de neonlamp aanblijft na gebruik, verwijder dan onmiddellijk de stekker en bel de onderhoudsdienst.**

4.E UITWERPEN

De toast zal niet opspringen, maar zal warm worden gehouden in de broodrooster. Druk de 'uitwerpknop' en de toast springt op, klaar om gegeten te worden.

BEVROREN BROOD ROOSTEREN

VERWARM ALLEEN DE SLEUVEN DIE U GAAT GEBRUIKEN**5.A** KEUZESCHAKELAAR

Draai de 'keuzeschakelaar' naar het gewenste aantal sleuven dat u nodig heeft en stop uw bevroren sneetjes brood erin.

5.B ONTDOOIEN

Draai de 'Timer' naar het ontdooien icoon en laat de timer naar op '0' tikken. Als de timer stopt wacht, 20 seconden.

5.C KLAAR

Het brood is nu ontdooid en kan worden geroosterd.

5.D NA ONTDOOIEN

Stel de timer in op de gewenste stand en rooster het brood alsof het vers brood is.

LET OP! VERWIJDER DE STEKKER INDIEN NIET IN GEBRUIK

TOSTI'S MAKEN (OPTIONELE UITBREIDING)

LET OP: VULLINGEN KUNNEN HEET ZIJN.**6.A** BROOD BEBOTEREN

Gebruik medium gesneden brood, smeer **LICHTJES BOTER OP DE BUITENKANT VAN ELKE PLAK**. Plaats uw vullingen tussen de ongeboterde kanten.

STOP NIET TEVEEL IN DE SANDWICH. Plaats de sandwich in de kooi. Stel de 'keuzeschakelaar' in en steek de tostiklemmen vanaf links in de sleuven. Duw de klemmen omlaag totdat ze stevig vast zitten.

6.B TOAST

Rooster totdat de sandwich goudkleurig is. Stel de 'timer' in op 3. Afgestemd op uw broodtype.

6.C RUST

Laat nog een minuut rusten in het broodrooster, zodat de vulling helemaal warm wordt. **Als de neonlamp aanblijft na gebruik, verwijder dan onmiddellijk de stekker en bel de onderhoudsdienst.**

6.D VERWIJDEREN, SNIJDEN EN OPDIENEN. LET OP: DE VULLING KAN HEET ZIJN. LET OP! VERWIJDER DE STEKKER INDIEN NIET IN GEBRUIK

REINIGING & ONDERHOUD

BELANGRIJK: ZORG ERVOOR DAT DE BROODROOSTER UNPLUGGED IS EN VOLLEDIG AFGEKOELD VOORDAT U BEGINT MET SCHOONMAKEN.**7.A** DE KAP

NA ELK GEBRUIK: Veeg de 'roestvrijstalen deksel' schoon met een zachte doek. Een roestvrijstaalreiniger kan alleen worden gebruikt om de kap weer glans te geven, maar niet met een sterk schoonmaakmiddel of één dat ammoniak bevat.

7.B DE GIETVORMEN

Veeg de aluminium gietstukken schoon met een vochtige doek. Gebruik geen chemische middelen of schuurmiddelen.

7.C DE KRUIMELLADE

Maak de kruimellade regelmatig leeg. Te veel kruimels kunnen vlam vatten en brand veroorzaken. Bij gebruik in een commerciële keuken, moet u de kruimellade dagelijks legen. **TIJDENS HET ROOSTEREN MOET DE KRUIMELLADE ZIJN AANGEBRACHT.**

7.D HET BINNENWERK

Met de broodrooster uitgeplugd, gebruik een **ZACHTE BORSTEL** om schoon te maken binnenin uw broodrooster, gebruik geen scherp of metalen keukengerei! Kruimels op de elementen moeten zorgvuldig worden afgeborsteld met een zachte borstel. De broodrooster kan ook op zijn kop worden gehouden zodat de overige kruimels eruit vallen.

7.E LET OP! VERWIJDER DE STEKKER INDIEN NIET IN GEBRUIK

ONDERDELEN

De Classic broodrooster is ook vriendelijk voor het milieu, alle onderdelen zijn te repareren of te vervangen, u hoeft een Dualit Classic broodrooster niet weg te gooien, voor een klein bedrag repareren we hem voor u!

AL HET ONDERHOUD DIENT TE WORDEN UITGEVOERD DOOR EEN GEKWALIFICEERDE ELEKTRICIEN OF REPERATEUR.

Gebruik voor uw eigen veiligheid alleen originele Dualit onderdelen in uw broodrooster. Niet-Dualit onderdelen installen maakt de garantie ook ongeldig.

RESERVE-ELEMENTEN

- Bij het vervangen van ProHeat elementen, gebruik alleen originele Dualit elementen (met stempel "Dualit").
- De veiligheid en de prestaties van de broodrooster kunnen niet worden gegarandeerd als inferieure elementen worden gebruikt.

RESERVETIMERS

- Als de timer moet worden vervangen, gebruik dan uitsluitend een originele Dualit timer.
- De veiligheid en prestaties van het broodrooster kunnen niet worden gegarandeerd als u een timer van mindere kwaliteit gebruikt.

THERMISCHE BEVEILIGING

OPMERKING: Herhaaldelijk gebruik van het verwarmingsrek zonder het broodrooster tussentijds volledig af te laten koelen, kan ertoe leiden dat de thermische beveiliging wordt geactiveerd.

ACTIVERING VAN DE THERMISCHE BEVEILIGING VOORKOMEN:

- Zorg voor een vrije tussenruimte van minstens 10 cm. links, rechts en aan de achterkant van het broodrooster.
- Plaats het broodrooster niet onder keukenkastjes of in de buurt van een warmtebron.

8.A

Begin bij het vullen van het broodrooster altijd met de linkersleuf.

8.B

Kies altijd de juiste instelling voor het aantal boterhammen dat u wilt roosteren.

8.C

Als het broodrooster al warm is, verkort dan de roostertijd. Het brood zal sneller geroosterd zijn.

Verwijder na gebruik de stekker van het broodrooster altijd uit het stopcontact.

THERMISCHE ZEKERING RESETTEN

Als het indicatielampje van het broodrooster brandt, maar de elementen worden niet warm of u hoort behalve het normale tikken van de timer een 'klik' terwijl het apparaat nog in werking is, dan kan de **thermische beveiliging** zijn geactiveerd.

Voordat u de zekering reset, moet u zeker weten dat het apparaat niet defect is. **Reset de zekering alleen** als een erkend elektricien het broodrooster heeft nagekeken en zeker weet dat de **keuzeschakelaar, timer en alle andere onderdelen** goed werken.

Als u de **thermische beveiliging** wilt resetten, laat het apparaat dan eerst volledig afkoelen. Verwijder vervolgens de stekker van het broodrooster **uit het stopcontact** en volg de onderstaande instructies.

Het resetten van de thermische beveiliging mag uitsluitend door een erkend elektricien worden uitgevoerd. Na het resetten van de thermische beveiliging moet het broodrooster worden getest op veilig functioneren volgens de NEN 3140 (PAT-test). Mocht u nog hulp nodig hebben, bel dan uw lokale servicecentrum.

9.A

Verwijder de stekker uit het stopcontact en laat het broodrooster volledig afkoelen.

Verwijder de kruimellade en de bodemplaat van het broodrooster voor toegang tot de zekering.

9.B

De zekering bevindt zich in de linkerhoek aan de achterzijde van het apparaat.

9.C

Druk op het witte knopje op de voorkant van de zekering om deze te resetten.

9.D

Plaats de bodemplaat en de kruimellade terug.

TEST VOLGENS NEN 3140 (PAT-TEST)

Voordat het apparaat in gebruik wordt genomen, moet er een veiligheidstest volgens NEN 3140 worden uitgevoerd.

ELEMENTEN VERVANGEN

ONDERHOUD MOET ALTIJD WORDEN UITGEVOERD DOOR EEN ERKEND ELEKTRICIEN OF REPARATEUR & DRAAGBAAR APPARAAT GETEST.

10.A

Stekker verwijderen en laten afkoelen. Plaats het broodrooster dan op een zachte doek. Verwijder de kruimellade en schroef de voeten los om de onderkant te verwijderen.

10.B

Draai de borgmoeren op de borgplaat los met een steeksleutel van 6,5 mm en schuif de plaat naar achteren. **Zorg ervoor dat de borgplaat zich in de juiste positie bevindt wanneer u deze weer monteert.**

10.C

Schroef de messing koppelingen en draden los.

10.D

Buig de koperen verbindingstukjes en draden.

10.E

Verwijder het element. Om weer in te monteren, volg dezelfde procedure in omgekeerde volgorde en let op dat de draden en onderdelen correct zijn gepositioneerd. Zorg ervoor dat een nieuw element hetzelfde merkteken heeft als het oude.

Het element wordt aan beide zijden warm en kan in twee richtingen worden aangebracht. Controleer of het aan weerszijden goed in de kanalen zit. Draagbaar apparaat getest voor gebruik.

**LET OP!
VERWIJDER DE STEKKER INDIEN NIET IN GEBRUIK**

PROBLEMEN OPLOSSEN

MIJN BROODROOSTER WERKT NIET:

- Controleer of de broodrooster aangesloten is.
- Controleer of de 'neon' rood oplicht.
Zo ja, kunnen uw elementen of keuzeschakelaar aan vervanging toe zijn.
Zo nee, kan de stekkerzekering doorgebrand zijn of uw timer aan vervanging toe zijn.

DE SNEDEN ZIJN ONREGELMATIG GEROOSTERD:

- Controleer de keuzeschakelaar op het aantal gebruikte sleuven ingesteld staat.
- Vanaf links, zorg ervoor dat alle opgewarmde sleuven gebruikt worden.
- De heavy duty Proheat elementen kunnen een paar momenten nodig hebben om de optimale roostertemperatuur te bereiken. De sleuven voorverwarmen voor het plaatsen van uw brood lost dit probleem op. Draai de 'timer' helemaal rond, en laat de indicator naar beneden tikken naar de cirkel indicator en stop dan uw brood in de actieve sleuven.
- Zorg ervoor dat grootte en het type van brood dat wordt geroosterd hetzelfde is.
- Elementen aan het einde kunnen iets langer duren om op te warmen dan centrum-elementen, zodra de broodrooster op de optimale gebruikstemperatuur is, gebeurt dit niet meer.
- De timer is merkbaar langzaam, verwijder de stekker en gebruik het broodrooster niet. Neem contact op met de winkel voor een onderhoudsbeurt of laat de timer vervangen. Een nieuwe timer moet door een erkend elektricien worden geïnstalleerd.

MIJN BROODROOSTER WIEBELT OP MIJN WERKOPPERVLAK:

- Gebruik de verstelbare voet onder de broodrooster om oneffen oppervlakken te compenseren.

MIJN BROOD BLIJFT VASTZITTEN:

- Sneden dikker dan 28mm zullen vast komen te zitten.
- Hand gesneden sneden moeten gelijkmatig zijn.
- Een 'sandwich kooi' maakt het roosteren van dikkere artikelen makkelijker.

ÉÉN KANT VAN MIJN BROOD WORDT NIET GEROOSTERD:

- Controleer of de keuzeschakelaar goed is ingesteld. Indien ingesteld op 'Bagel' zal slechts een kant worden geroosterd. Onthoud dat brood vanaf de linkerkant moeten worden toegevoegd.
- Een of meer van de elementen vervangen moeten worden, bel dan de hulplijn of bezoek www.dualit.com voor vervangingen.

ER KOMT ROOK UIT DE SLEUVEN

- Als dit de eerste keer is dat u uw broodrooster gebruikt, is het normaal, uw elementen worden geconditioneerd.
- Leeg de kruimellade. Een opbouw van kruimels kan branden of brand veroorzaken.
- Er kunnen kruimels of stukjes brood vastzitten in de broodrooster. Unplug, verwijder de kruimellade en draai de toaster ondersteboven boven een gootsteen of afvalbak en schud zachtjes de kruimels eruit of gebruik een zachte borstel om binnenin uw broodrooster schoon te maken.

MIJN TIMER IS MERKBAAR LANGZAAM OF BLIJFT STEKEN

- Verwijder de stekker en gebruik het broodrooster niet. Vervang de timer onmiddellijk. Neem contact op met de winkel voor een onderhoudsbeurt of laat de timer vervangen. Een nieuwe timer moet door een erkend elektricien worden geïnstalleerd.

CONSIGNES DE SÉCURITÉ



LISEZ TOUTES LES INSTRUCTIONS

AVANT D'UTILISER LE GRILLE-PAIN.
CONSERVEZ CE MODE D'EMPLOI
POUR POUVOIR LE CONSULTER
ULTÉRIEUREMENT.

AVERTISSE- MENTS IMPORTANTES

• CET APPAREIL DOIT ÊTRE UTILISÉ SOUS SURVEILLANCE.

Nelaissez pas l'appareil sans surveillance en cours d'utilisation. Débranchez-le après chaque utilisation (risque d'incendie si l'appareil est laissé en marche ou sous tension).

- Cet appareil ne doit pas être utilisé par des enfants de moins de 8 ans ni par des personnes souffrant de handicaps graves et complexes. Les enfants de 8 à 14 ans et les personnes ayant des capacités physiques, sensorielles ou mentales réduites ou manquant d'expérience et de connaissances ne doivent pas utiliser cet appareil, à moins qu'elles bénéficient d'une surveillance ou aient reçu des instructions sur l'utilisation de l'appareil en toute sécurité et en comprennent les risques. Les enfants ne doivent pas jouer avec l'appareil. Le nettoyage et l'entretien ne doivent pas être effectués par des enfants, à moins qu'ils soient âgés de plus de 8 ans et supervisés. Gardez l'appareil et son cordon d'alimentation hors de portée des enfants de moins de 8 ans.
- Ne l'utilisez pas à l'extérieur. Cet appareil est réservé à l'usage domestique à l'intérieur. Si l'appareil est utilisé d'une façon inappropriée, pour un usage professionnel ou semi-professionnel ou d'une façon qui ne correspond pas aux instructions de ce manuel, la garantie devient caduque et Dualit décline toute responsabilité pour les dommages causés.
- Cet appareil est destiné à des fins domestiques ou similaires comme certains

environnements de travail, dont les coins cuisines réservés au personnel dans les magasins et bureaux, les fermes, les chambres d'hôtel, les motels, les tables d'hôte et autres environnements résidentiels.

Sécurité électrique

- Avant de brancher l'appareil, vérifiez si la tension indiquée sur l'étiquette signalétique correspond bien à celle de l'alimentation sur secteur.
- Il est conseillé de brancher l'appareil dans une prise sur laquelle aucun autre appareil n'est branché pour éviter de provoquer une surcharge, de déclencher un court-circuit ou de faire sauter un fusible. De préférence, la prise de courant devrait être protégée par un dispositif différentiel résiduel (DDR).
- Débranchez l'appareil en cas d'inutilisation et avant de le nettoyer. Laissez-le refroidir avant tout assemblage ou désassemblage de pièces et avant de le nettoyer.
- **Si l'un des voyants reste allumé après toute utilisation de l'appareil, débranchez immédiatement le grille-pain et contactez le centre de dépannage.**
- **Si la minuterie se bloque, débranchez l'appareil et ne l'utilisez pas. Les minuteries de remplacement sont disponibles sur le site www.dualit.com et doivent être installées par un électricien qualifié.**
- Le grille-pain n'est pas destiné à fonctionner avec une minuterie externe ou une télécommande séparée.
- Pour prévenir les chocs électriques, ne plongez aucune partie de ce produit dans l'eau ou dans un autre liquide.
- **REMARQUE :** Toute fiche coupée d'un cordon d'alimentation doit être immédiatement jetée. Il est dangereux d'insérer une fiche coupée dans une prise 13 A.
- N'utilisez jamais un appareil dont la fiche ou le câble est endommagé, ou après un mauvais fonctionnement ou un endommagement quelconque dont une cassure ou après l'avoir fait tomber.
- Pour des raisons de sécurité, si le câble d'alimentation est endommagé, il doit être remplacé par Dualit ou un réparateur Dualit agréé.
- N'utilisez jamais la fiche sans avoir bien remis le cache du fusible. Assurez-vous que le fusible de rechange est du même calibre que le fusible d'origine.

CONSIGNES DE SÉCURITÉ



- Les nouveaux fusibles doivent respecter la norme BS 1362 d'ASTA.
- **ATTENTION** : Cet appareil doit être mis à la terre.

Consignes de sécurité générale

- Le pain peut brûler. Par conséquent, vous ne devez pas utiliser le grille-pain à proximité ou au-dessous de rideaux et d'autres matériaux combustibles.
- Le grille-pain peut prendre feu s'il est recouvert ou mis en contact avec un objet inflammable en cours d'utilisation.
- Ne le posez pas sur ou à proximité d'un brûleur à gaz ou d'une plaque électrique chaude ou dans un four chaud.
- N'essayez pas de déloger du pain lorsque le grille-pain est branché.
- Le tiroir ramasse-miettes doit être en place pendant la cuisson.
- Il doit être nettoyé à intervalles réguliers. Un excès de miettes peut brûler ou provoquer un incendie.
- Ne mettez pas le cordon en contact avec une surface chaude et ne le laissez pas pendre d'un bord de table ou d'un plan de travail.
- Gardez l'appareil et son cordon d'alimentation hors de portée des enfants.
- N'utilisez pas l'appareil dans un but autre que celui auquel il est destiné.
- Ne rangez pas et n'utilisez pas le grille-pain dans une armoire pour appareils ou sous un placard.
- Ne posez pas de casserole par dessus le grille-pain, ni sur sa grille de réchauffage.
- Ne faites pas griller du pain dans l'appareil pendant que vous utilisez la grille de réchauffage.
- Ne l'utilisez pas s'il est tombé, ou s'il est fissuré ou endommagé.
- N'utilisez pas de tampon à récurer ni de nettoyant abrasif pour nettoyer l'extérieur de l'appareil.
- L'utilisation d'accessoires non recommandés par Dualit risque d'être à l'origine d'incendies, de chocs électriques ou de blessures.

CONSERVEZ CES INSTRUCTIONS

Par souci d'amélioration de ses produits, Dualit Ltd. se réserve le droit de modifier les caractéristiques du produit sans préavis.



Les surfaces accessibles du grille-pain peuvent devenir très chaudes pendant l'utilisation.

INSTRUCTIONS SUR LA PROTECTION DE L'ENVIRONNEMENT



Ne mettez pas ce produit dans les ordures ménagères à la fin de son cycle de vie. Veuillez le déposer dans un point de collecte pour le recyclage des appareils électriques et électroniques. Le symbole figurant sur le produit, le manuel ou l'emballage indique les méthodes de mise au rebut à respecter. Les matériaux sont recyclables conformément

aux symboles figurant sur l'appareil. En recyclant les anciens appareils (ou leurs matériaux) ou en les réutilisant d'une autre manière, vous contribuez de manière importante à la protection de notre environnement. Demandez à la municipalité l'adresse du centre de recyclage agréé le plus proche.

IMPORTANT: AVANT LA PREMIÈRE UTILISATION

- Lisez ce manuel d'instructions avant d'utiliser le grille-pain. Il fournit d'importantes informations de sécurité et vous permet de tirer le meilleur parti de votre grille-pain Dualit.
- Conservez ce manuel et votre facture dans un endroit sûr.
- Avant d'utiliser votre grille-pain pour la première fois, nettoyez tous les éléments en suivant les instructions de nettoyage.
- Positionnez le grille-pain conformément aux précautions de sécurité et aux instructions figurant en page 36.
- Votre grille-pain Dualit est doté de résistances chauffantes ProHeat brevetées. Ces résistances doivent être mises en service à vide avant toute première utilisation. Il suffit ensuite de griller du pain en suivant le mode d'emploi.
- Sans mettre de pain dans les fentes, réglez le bouton sélecteur de façon à activer toutes les fentes. Tournez la minuterie au maximum et laissez-la revenir à sa position initiale.
- Il est possible qu'un peu de fumée se dégage des fentes. Il ne s'agit pas d'un défaut et il n'y a pas lieu de vous inquiéter. Vous entendrez peut-être un léger bruit sec et métallique causé par l'expansion thermique des résistances, ce qui est tout à fait normal. Laissez refroidir jusqu'à température ambiante. Votre grille-pain est maintenant rodé et prêt à l'emploi.

DECOUVREZ VOTRE GRILLE-PAIN (VOIR PAGE 3)

- | | | |
|-----------------------------------|--------------------------------|---------------------------------------|
| A. Éléments Proheat | D. Tiroir ramasse-miettes | H. Tube néon |
| B. Couverture en acier inoxydable | E. Fentes larges | I. Minuterie mécanique avec dégivrage |
| C. Manuel d'éjection | F. Pièces moulées en aluminium | J. Pieds |
| | G. Commutateur | |

ACCESSOIRES

VENDU SEPARÉMENT

I.A LA CAGE SANDWICH

Convertissez votre grille-pain en un appareil à croque-monsieur grâce à cet accessoire rapide et facile à utiliser. Ce support offre également un contrôle de grillage supérieur pour les viennoiseries plus petites comme les petites crêpes épaisses, pains au raisin et autres petits pains briochés.

I.B LA GRILLE RECHAUD

La « grille de réchauffage » est un accessoire universel de tous les grille-pain Classic Dualit. Parfait pour réchauffer ou griller légèrement un produit de panification ne pouvant pas tenir dans les fentes, comme les croissants, les scones, les pâtisseries ou tortillas. Utilisez la grille pendant 3 minutes maximum et laissez-la refroidir après chaque utilisation.

Ne faites pas griller du pain dans l'appareil pendant que vous utilisez la grille de réchauffage.

I.C

Ne posez pas de casserole sur la grille de réchauffage.

REMARQUE : Sachez que l'utilisation répétée de la grille de réchauffage sans laisser le grille-pain se refroidir entre les cycles peut entraîner l'activation du dispositif de protection (voir page 39).

CONSEILS D'UTILISATION

Voici quelques conseils pour aider à tirer le meilleur parti de votre grille-pain.

- Votre grille-pain est équipé d'une minuterie mécanique ; veuillez noter qu'il ne s'agit pas d'un réglage d'intensité classique. Notre fonction brevetée Peek & Pop® vous permet de vérifier la progression de la cuisson à tout moment en appuyant sur le bouton d'éjection.
- **CHARGER ENTIÈREMENT TOUTES LES FENTES CHAUFFÉES.** Si un emplacement est chauffé mais sans pain à l'intérieur, le pain dans la fente adjacente va griller de façon inégale.
- **CHARGEZ TOUJOURS LES FENTES EN COMMENÇANT PAR LA GAUCHE.**
- **DES PAINS DIFFÉRENTS GRILLERONT À DES TAUX DIFFÉRENTS,** le pain complet prendra plus de temps que le pain blanc, du pain frais plus de temps que du pain rassis. N'oubliez pas de régler la minuterie en fonction du type de pain.
- Après le premier tour de pain grillé, les éléments et le corps du grille-pain seront à pleine température d'exploitation, les tours suivant prendront moins de temps pour griller.
- Utilisez le réglage bagel pour le pain à hamburger, les bagels, les brioches ou les petits pains au lait afin de les griller d'un côté et de les réchauffer doucement de l'autre.
- La tranche de pain la plus épaisse qui s'adaptera dans votre grille-pain est de 28 mm. Forcer le pain qui est trop épais ou le laisser trop longtemps dans les fentes le rendra difficile à éjecter une fois grillé.
- Vous trouverez peut-être le porte-sandwich plus pratique pour griller de petites viennoiseries (vendu séparément). Il vous sera ainsi plus facile de les introduire dans le grille-pain, d'en vérifier le grillage et de les ressortir.
- Découpez un pain frais en tranches aussi égales que possible. Si vos tranches ne sont pas de la même épaisseur, elles ne grilleront pas uniformément.
- Nettoyez les éléments des miettes et des morceaux cassés de pain. Ceux-ci peuvent brûler les éléments. Avec le grille-pain débranché utiliser une brosse douce pour nettoyer l'intérieur de votre grille-pain, ne pas utiliser de couteau!
- Pour réchauffer du pain récemment fait régler la minuterie sur le symbole «dégivrage».
- Annulez le grillage manuellement à tout moment en tournant la minuterie sur «0». Cela n'endommagera pas votre minuterie.
- Débranchez toujours votre grille-pain de la prise secteur après utilisation.

INSTALLATION

Lisez et respectez ces instructions avant d'utiliser votre grille-pain. **CET APPAREIL DOIT ÊTRE UTILISÉ SOUS SURVEILLANCE.** Ne laissez pas l'appareil sans surveillance en cours d'utilisation. Débranchez-le après chaque utilisation (risque d'incendie si l'appareil est laissé en marche sans surveillance).

2.A

NE RANGEZ PAS ET N'UTILISEZ PAS LE GRILLE-PAIN DANS UNE ARMOIRE POUR APPAREILS OU SOUS UN PLACARD. Tout mauvais positionnement peut provoquer un incendie.

2.B

NE RANGEZ PAS ET N'UTILISEZ PAS LE GRILLE-PAIN PRÈS DE RIDEAUX OU DE MATIÈRES INFLAMMABLES. Tout mauvais positionnement peut provoquer un incendie.

2.C

Placez le grille-pain sur une surface plane dégagée.

2.D

PIED AJUSTABLE EN HAUTEUR

Le grille-pain est équipé d'un pied réglable qui peut être élevé ou abaissé afin d'assurer une meilleure stabilité sur les surfaces inégales. De forme hexagonale, ce pied se trouve sous le socle du grille-pain. Il vous suffit de le tourner pour en régler la hauteur.

2.E

Veillez à positionner le grille-pain au moins à 200 mm DE TOUT PLACARD SUSPENDU.

2.F

Veillez à positionner le grille-pain au moins à 200 mm des murs.

2.G

Si le ramasse-miettes n'est pas vidé fréquemment, les miettes vont s'y accumuler et risquent de prendre feu. Retirez le ramasse-miettes comme indiqué sur l'illustration ci-dessous et essayez-le à l'aide d'un chiffon humide. **LE RAMASSE-MIETTES DOIT ÊTRE EN PLACE PENDANT TOUTE UTILISATION DU GRILLE-PAIN.**

ATTENTION! DÉBRANCHEZ EN CAS D'INUTILISATION

LE SÉLECTEUR

SEULEMENT CHAUFFER LES FENTES VOUS ALLEZ UTILISER. Cela évite de griller de manière inégale et économise également de l'énergie.

3.A

UNE TRANCHE

modèles à 2 & 4 fentes : Faites tourner le bouton sélecteur dans le sens des aiguilles d'une montre jusqu'au symbole d'une tranche. La fente de gauche chauffera des deux côtés.

3.B

DEUX TRANCHES

modèles à 2 & 4 fentes : Tournez jusqu'au symbole de deux tranches. Les deux premières fentes de gauche grilleront le pain des deux côtés.

3.C

TROIS TRANCHES

modèle à 4 fentes : Faites tourner le bouton sélecteur dans le sens des aiguilles d'une montre jusqu'au symbole de trois tranches. Les trois premières à partir de la gauche grilleront le pain des deux côtés.

3.D QUATRE TRANCHES

modèle à 4 fentes : Tournez le bouton sélecteur dans le sens des aiguilles d'une montre jusqu'au symbole de quatre tranches. Toutes les fentes chaufferont.

3.E UN BAGEL

modèles à 2 & 4 fentes : Tournez le bouton sélecteur dans le sens contraire des aiguilles d'une montre jusqu'au symbole de bagel. Seule la deuxième résistance à partir de la gauche chauffera.

3.F DEUX BAGELS

modèle à 4 fentes : Tournez le bouton sélecteur dans le sens contraire des aiguilles d'une montre jusqu'au symbole de deux bagels. Seules les deuxième et quatrième résistances à partir de la gauche chaufferont.

GRILLAGE

Cet appareil ne doit jamais fonctionner sans surveillance. Ne laissez jamais l'appareil en marche sans surveillance. Débranchez après chaque utilisation (risque d'incendie si un appareil est laissé en marche sans surveillance).

4.A BRANCHEMENT

Le grille-pain ne fonctionnera que s'il est sous tension. Branchez le grille-pain à la prise secteur murale et mettez la prise sous tension.

4.B RÉGLAGE

Remarque : Le temps de chauffage nécessaire dépend de la fraîcheur, de l'épaisseur et du type de pain. Réduisez le temps de chauffage si le grille-pain vient d'être utilisé et est encore chaud. Voir le tableau ci-dessous pour obtenir un guide de cuisson des différents types de pain. **Pour un démarrage rapide, réglez la minuterie sur le symbole de cercle plein** (juste après le réglage numéro 2). Il s'agit du paramètre de cuisson optimisé pour une tranche de pain blanc d'épaisseur moyenne alors que le grille-pain est froid. **Pour des cuissons répétées ou lorsque le grille-pain est chaud, réduisez le temps de chauffe pour un meilleur résultat.**



FRAÎCHEUR (AGE) OF BREAD	+ de 5 jours	2 jours	0 jours (pain frais)
TENEUR EN EAU DU PAIN	Sec	Moyen	Moelleux
COULEUR DU PAIN	—	Blanc	Complet Seigle
INGRÉDIENTS DANS LE PAIN	Sucrés	Salés	Salés avec beaucoup de graines

Français

4.C VERIFICATION

Vérifiez le brunissage de votre pain à n'importe quel moment en appuyant sur le bouton d'éjection. **Si vous décidez de retirer le pain avant la fin du cycle, annulez la minuterie et débranchez.**

4.D ARRÊTER LE GRILLAGE

La minuterie s'arrête et se remet à la position « 0 ». Pour arrêter le brunissage, tournez manuellement la minuterie jusqu'à la position « 0 ». **Si le voyant reste allumé après l'utilisation, débranchez immédiatement l'appareil et appelez le centre de dépannage.**

4.E EJECTER

Le toast ne sera pas éjecté, mais restera au chaud à l'intérieur du grille-pain. Appuyez sur la touche « bouton d'éjection » et le toast apparaîtra prêt à servir.

**ATTENTION!
DÉBRANCHEZ EN CAS
D'INUTILISATION**

FAIRE GRILLER LE PAIN CONGELÉ

NE CHAUFFEZ QUE LES FENTES QUE VOUS ALLEZ UTILISER.

5.A SÉLECTEUR

Tournez le "sélecteur" sur le nombre désiré de fentes dont vous avez besoin et insérez vos tranches de pain congelé.

5.B DECONGELATION

Tournez le timer sur le symbole de décongélation et laissez-le descendre jusqu'à 0. Attendez 20 secondes après l'arrêt du timer.

5.C PRÊT

Votre pain est maintenant décongelé et prêt à être grillé.

5.D APRÈS LA DÉCONGÉLATION

Réglez la minuterie selon vos préférences et continuez à faire griller comme s'il s'agissait de pain frais.

**ATTENTION! DÉBRANCHEZ EN CAS
D'INUTILISATION**

FAIRE DES SANDWICHS GRILLES (ACCESSOIRE EN OPTION)

ATTENTION : LA GARNITURE PEUT ÊTRE CHAUDE.

6.A BEURREZ LE PAIN

Utiliser du pain en tranches moyennes, **BEURRER LÉGÈREMENT L'EXTÉRIEUR DE CHAQUE TRANCHE.** Placez votre garniture entre les parties sans beurre. **NE PASTROP REMPLIR LE SANDWICH.**

Déposer le sandwich dans la cage. Réglez le bouton sélecteur et, en partant de la gauche, insérez la cage sandwich dans les fentes. Enfoncez-la jusqu'à ce qu'elle soit bien fermée.

6.B FAITES GRILLER

Faites griller jusqu'à ce que le sandwich soit doré. Ajustez le timer sur 3. Réglez selon votre type de pain.

6.C LAISSEZ REPOSER

Laissez se reposer pendant une minute à l'intérieur du grille-pain pour permettre à la garniture de bien se réchauffer. **Si le voyant reste allumé après l'utilisation, débranchez immédiatement l'appareil et appelez le centre de dépannage.**

6.D RETIREZ, COUPEZ ET SERVEZ. ATTENTION : LES GARNITURES PEUVENT ÊTRE BRÛLANTES. ATTENTION! DÉBRANCHEZ EN CAS D'INUTILISATION

NETTOYAGE ET ENTRETIEN

IMPORTANT : ASSURER QUE LE GRILLE-PAIN EST DÉBRANCHÉ ET LAISSEZ-LE REFROIDIR ENTIÈREMENT AFIN DE COMMENCER LE NETTOYAGE.

7.A LA COUVERTURE

APRÈS CHAQUE UTILISATION: Essayez le couvercle en acier inoxydable avec un chiffon non abrasif. Un nettoyant pour acier inoxydable peut être utilisé pour redonner de l'éclat au seul habillage, mais ne pas utiliser un produit de nettoyage agressif ou qui contient de l'ammoniaque.

7.B LES MOULURES

Essayez les pièces moulées en aluminium fin avec un chiffon humide. Ne pas utiliser un produit chimique ou nettoyant abrasif.

7.C TIROIR RA MASSE-MIETTES

Videz le tiroir ramasse-miettes à intervalles réguliers. Un excès de miettes peut brûler ou provoquer un incendie. Videz-le tous les jours s'il sert dans une cuisine de restauration professionnelle. **LE TIROIR RAMASSE-MIETTES DOIT ÊTRE EN PLACE PENDANT L'UTILISATION DU GRILLE-PAIN.**

7.D LES PIÈCES INTERNES

Le grille-pain débranché, utilisez une **BROSSE DOUCE** pour nettoyer l'intérieur de votre grille-pain, ne pas utiliser un ustensile tranchant ou métallique ! Les miettes doivent être soigneusement brossées des éléments en utilisant uniquement une brosse douce, le grille-pain peut être renversé et l'excès de miettes être secoué.

7.E ATTENTION! DÉBRANCHEZ EN CAS D'INUTILISATION

PIÈCES DE RECHANGE

Le grille-pain Classic est également adapté à l'environnement, toutes les pièces sont réparables ou remplaçables, vous ne jetez pas un grille-pain Dualit Classic pour un coût minimal, nous vous le réparons!

TOUT ENTRETIEN DOIT ÊTRE EFFECTUÉ PAR UN ÉLECTRICIEN QUALIFIÉ OU UN RÉPARATEUR

Pour votre propre protection, utiliser uniquement des pièces de rechange originales Dualit pour votre grille-pain.

RÉSISTANCES DE REMPLACEMENT

- Lors du remplacement des éléments ProHeat, utilisez uniquement de véritables éléments Dualit (estampillés «DUALIT»).
- La sécurité et la performance du grille-pain ne peuvent être garanties si les éléments inférieurs sont utilisés.

MINUTERIES DE REMPLACEMENT

- En cas de remplacement de la minuterie, n'utilisez qu'une minuterie Dualit authentique.
- La sécurité et le bon fonctionnement du grille-pain ne peuvent pas être garantis en cas d'utilisation d'une minuterie de moindre qualité.

DISPOSITIF DE PROTECTION THERMIQUE

REMARQUE : Sachez que l'utilisation répétée de la grille de réchauffage sans laisser le grille-pain se refroidir entre les cycles peut entraîner l'activation du dispositif de protection.

POUR NE PAS ACTIVER LE DISPOSITIF DE PROTECTION THERMIQUE :

- Installez le grille-pain en laissant un espace d'au moins 10 cm à gauche, à droite et à l'arrière du grille-pain pour permettre la circulation de l'air.
- N'utilisez pas le grille-pain sous un placard mural ni près de matières inflammables.

8.A

Mettez toujours le pain dans le grille-pain en commençant par la fente de gauche.

8.B

Utilisez toujours le réglage correspondant au nombre de tranches de pain à faire griller.

8.C

Veillez à réduire le temps de grillage si le grille-pain vient de servir et est encore chaud, car le pain grille plus rapidement lors des deuxième et troisième cycles.

Débranchez toujours le grille-pain après utilisation.

RÉINITIALISATION DU FUSIBLE THERMIQUE

Si le voyant du grille-pain s'allume, mais que les résistances ne se mettent pas à chauffer, ou si vous entendez un clic sonore qui n'est pas le bruit normal du thermostat pendant le fonctionnement du grille-pain, il est possible que vous ayez activé le **dispositif de protection thermique**.

Avant toute réinitialisation, vous devez vérifier le bon fonctionnement de l'appareil. **Ne le réinitialisez pas** avant qu'un électricien qualifié ait examiné l'appareil et vérifié que le **bouton sélecteur, le thermostat et tous les autres composants** sont en bon état de marche.

Pour réinitialiser le **dispositif de protection thermique**, il faut laisser le grille-pain refroidir entièrement, **le débrancher de la prise secteur** et suivre les instructions ci-dessous.

Seul un électricien qualifié doit réinitialiser le dispositif de protection thermique. Après la réinitialisation du dispositif de protection thermique, le grille-pain doit faire l'objet d'un contrôle de sécurité pour appareils portables (« PAT »). Si vous avez besoin d'assistance supplémentaire, veuillez appeler votre centre de dépannage local.

9.A

Débranchez le grille-pain et laissez-le refroidir entièrement.

Retirez le tiroir ramasse-miettes et la plaque de base du grille-pain pour accéder au fusible.

9.B

Le fusible se trouve dans le coin arrière du grille-pain.

9.C

Pour réinitialiser le fusible, appuyez sur le petit bouton blanc du fusible.

9.D

Revissez la plaque de base et remettez en place le tiroir ramasse-miettes.

CONTRÔLE DE SÉCURITÉ POUR APPAREILS PORTABLES (PAT)

L'appareil doit faire l'objet d'un contrôle de sécurité PAT avant utilisation.

REMPACEMENT DES ÉLÉMENTS

TOUTES LES OPÉRATIONS DE DÉPANNAGE DOIVENT ÊTRE EFFECTUÉES PAR UN ÉLECTRICIEN OU RÉPARATEUR QUALIFIÉ ET LE GRILLE-PAIN DOIT ÊTRE SOUMIS À UN CONTRÔLE DE SÉCURITÉ POUR APPAREILS PORTABLES.

10.A

Débranchez et laissez refroidir, puis placez le grille-pain sur un linge doux. Retirez le plateau à miettes et dévissez les pieds pour retirer la plaque de base.

10.B

Desserrez les écrous de blocage situés sur la plaque de retenue à l'aide d'une clé de 6,5 mm et faites glisser la plaque. **Veillez à remettre la plaque de retenue correctement lors du réassemblage.**

10.C

Ecartez les liens en laiton et les fils de l'élément.



Éloignez les tiges et fils en cuivre de la résistance en les pliant.



Retirez la résistance. Pour réassembler l'appareil, effectuez la procédure inverse en veillant à ce que les fils et pièces soient correctement positionnés. Veillez à ce que la nouvelle résistance soit de même valeur que celle qu'elle remplace.

La résistance chauffe des deux côtés et peut donc être insérée tournée d'un côté comme de l'autre. Vérifiez qu'elle est bien positionnée dans les canaux des deux côtés. Contrôle de sécurité pour appareil portable avant toute utilisation.

ATTENTION! DÉBRANCHEZ EN CAS D'INUTILISATION

AUTO-DÉPANNAGE

MON GRILLE-PAIN DE FONCTIONNE PAS :

- Vérifiez que le grille-pain est branché
- Vérifiez si le 'néon' devient rouge.
Si oui, vos éléments ou le commutateur doivent peut-être être remplacés.
Si non, le fusible de votre prise peut être grillé ou votre minuterie doit être remplacée.

LE GRILLAGE EST INÉGAL :

- Vérifier que le sélecteur est réglé pour le nombre de créneaux utilisés.
- En partant de la gauche, assurez-vous que vous avez chargé tous les emplacements chauffés.
- Les éléments résistants Proheat peuvent prendre quelques instants pour atteindre la température optimale de grillage. Préchauffer des fentes avant d'insérer votre pain permettra d'éliminer cela. Tournez le timer entièrement, laissez-le redescendre sur l'indicateur de cercle puis insérez votre pain dans les fentes actives.
- Assurez-vous que la taille et le type de pain à griller sont les mêmes.
- Les éléments extérieurs prennent un peu plus longtemps à chauffer que les éléments centraux, une fois que grille-pain est à la température de fonctionnement optimale cela ne se produit plus.
- La minuterie fonctionne au ralenti. Débranchez l'appareil et ne l'utilisez plus. Contactez le lieu d'achat de l'appareil pour le faire réparer et obtenir des informations relatives aux pièces détachées. Les minuteries de remplacement doivent être installées par un technicien électricien qualifié.

MON GRILLE-PAIN VACILLE SUR MON PLAN DE TRAVAIL :

- Utilisez le pied réglable sous le grille-pain pour compenser les surfaces inégales.

MON PAIN SE COINCE QUAND JE L'ÉJECTE DU GRILLE-PAIN :

- Les tranches plus épaisses que 28 mm resteront coincées.
- Les tranches coupées à la main doivent être coupées de manière régulière.
- Utilisation d'une «cage sandwich» peut faire griller plus épais, plus facile.

UN CÔTÉ DE MON PAIN NE GRILLE PAS :

- Vérifiez que le «sélecteur» est réglé correctement. S'il est réglé sur «Bagel» seul un côté du pain grillera. Pensez à insérer le pain en commençant par la fente de gauche.
- Un ou plusieurs des éléments nécessitent un remplacement, appelez le service d'assistance ou rendez-vous www.dualit.com pour les remplacements.

DE LA FUMÉE SORT DES FENTESSLOTS

- Si c'est la première fois que vous utilisez votre grille-pain, c'est normal, vos éléments se mettent en place.
- Videz le ramasse-miettes. Une accumulation de miettes peut brûler ou provoquer un incendie.
- Quelques miettes ou morceaux de pain peuvent être coincés dans le grille-pain. Débranchez, retirez le plateau ramasse-miettes puis tournez le grille-pain à l'envers sur un évier ou un bac et secouez doucement les miettes, ou utilisez une brosse douce pour nettoyer l'intérieur de votre grille-pain.

MA MINUTERIE FONCTIONNE AU RALENTI OU SE BLOQUE.

- Débranchez l'appareil et ne l'utilisez plus. Faites immédiatement remplacer la minuterie. Contactez le lieu d'achat de l'appareil pour le faire réparer et obtenir des informations relatives aux pièces détachées. Les minuteries de remplacement doivent être installées par un technicien électricien qualifié.

SICHERHEITSHINWEISE

LESEN SIE DIE GESAMTE ANLEITUNG

VOR GEBRAUCH DES TOASTERS, UND
BEWAHREN SIE SIE ZUR SPÄTEREN
BEZUGNAHME AUF

WICHTIGE SICHERHEITS- HINWEISE

• GERÄT NUR UNTER AUFSICHT BETREIBEN.

Dieses Gerät niemals unbeaufsichtigt lassen und nach jedem Gebrauch DEN NETZSTECKER ZIEHEN (es besteht Brandgefahr, wenn das Gerät unbeaufsichtigt eingeschaltet oder eingesteckt bleibt).

- Dieses Gerät darf nicht von Kindern unter acht Jahren und Personen mit sehr schweren Behinderungen benutzt werden. Kinder zwischen 8 und 14 Jahren und Personen mit verminderten körperlichen, sensorischen oder geistigen Fähigkeiten oder mangelnder Erfahrung und Kenntnis dürfen das Gerät nur benutzen, wenn sie beaufsichtigt werden oder in die sichere Bedienung des Gerätes eingewiesen wurden und die mit dem Gerät verbundenen Gefahren verstehen. Kinder dürfen nicht mit dem Gerät spielen. Reinigung und Pflege des Geräts dürfen nur von Kindern ab 8 Jahren unter Beaufsichtigung vorgenommen werden. Halten Sie das Gerät und sein Stromkabel außer Reichweite von Kindern unter 8 Jahren.
- Nicht im Freien benutzen. Dieses Gerät ist nur für die Verwendung im Haushalt und in Innenräumen bestimmt. Wird das Gerät auf unangemessene Art oder für professionelle oder semi-professionelle Zwecke oder entgegen dieser Anleitung verwendet, so erlischt die Garantie, und Dualit übernimmt keine Haftung für entstandene Schäden.
- Dieses Gerät ist für die Verwendung in Haushalten und ähnliche Zwecke vorgesehen, darunter Arbeitsbereiche wie z. B. Teeküchen in Geschäften und Büros, landwirtschaftliche Betriebe, Gastbereiche in Hotels, Motels und Pensionen sowie andere private Bereiche.

Elektrische Sicherheit

- Vor Anschluss des Geräts an die Steckdose prüfen, ob die auf dem Typenschild angegebene Spannung der Netzspannung entspricht.
- Wir empfehlen Ihnen, für den Toaster eine Steckdose zu verwenden, an die kein anderes Gerät angeschlossen ist. Missachtung dieser Anweisung könnte zu einer Überbelastung, der Auslösung eines Schutzschalters oder dem Durchbrennen einer Sicherung führen. Im Idealfall sollte die Steckdose durch einen Fehlstromschutzschalter (RCD-Schalter) geschützt sein.
- Den Gerätestecker nach Gebrauch sowie vor dem Reinigen herausziehen. Das Gerät vor dem Abnehmen oder Anbringen von Zubehörteilen sowie vor dem Reinigen abkühlen lassen.
- **Falls irgendwelche Leuchten nach Gebrauch des Geräts nicht erlöschen, sofort den Stecker ziehen und den Kundendienst anrufen.**
- **Sollte der Timer stecken bleiben, den Netzstecker ziehen und den Toaster nicht mehr verwenden. Ersatz-Timer sind über www.dualit.com erhältlich und dürfen nur von einem qualifizierten Elektriker installiert werden.**
- Der Toaster ist nicht für den Betrieb über eine externe Zeitschaltuhr oder eine separate Fernbedienung ausgelegt.
- Den Toaster weder in Wasser noch in andere Flüssigkeiten eintauchen; eine Missachtung könnte einen elektrischen Schlag auslösen.
- **HINWEIS:** Sollte es notwendig sein, einen Gerätestecker vom Netzkabel abzuschneiden, muss der Stecker anschließend sofort entsorgt werden. Ein vom Netzkabel abgetrennter Gerätestecker darf nicht in eine Netzsteckdose gesteckt werden – Stromschlaggefahr!
- Das Gerät darf nicht betrieben werden, wenn das Netzkabel oder der Gerätestecker eine Beschädigung aufweist, eine Störung vorliegt oder das Gerät gesprungen, heruntergefallen oder auf sonstige Weise beschädigt ist.
- Wenn das Kabel beschädigt ist, muss es aus Sicherheitsgründen von Dualit oder einem autorisierten Dualit-Reparaturdienst ersetzt werden.
- Der Gerätestecker darf nicht benutzt werden, ohne dass die Sicherung darin eingesetzt und der Sicherungsdeckel angebracht ist. Die Sicherung darf nur durch eine andere Sicherung derselben Bemessung ersetzt werden.



- Ersatzsicherungen sollten eine ASTA-Zulassung nach BS 1362 besitzen.
- **ACHTUNG:** Dieses Gerät muss geerdet sein.

Allgemeine Sicherheit

- Brot kann brennen. Aus diesem Grund dürfen Toaster nicht unterhalb oder in der Nähe von Vorhängen oder sonstigem brennbarem Material benutzt werden.
- Wenn der Toaster bei Betrieb von brennbarem Material bedeckt ist oder solches berührt, kann dies einen Brand auslösen.
- Das Gerät nicht auf oder neben eine heiße Kochplatte oder in einen geheizten Ofen stellen.
- Nicht versuchen, Brot herauszustochern, während der Toaster an das Stromnetz angeschlossen ist.
- Krümelschublade muss zum Toasten eingeschoben sein.
- Krümelschublade sollte regelmäßig gereinigt werden. Angesammelte Krümel können verbrennen oder einen Brand verursachen.
- Das Kabel nicht heiße Oberflächen berühren oder über die Kante eines Tisches/einer Arbeitsplatte hängen lassen.
- Das Gerät und Kabel außerhalb der Reichweite von Kindern halten.
- Das Gerät nur für den vorgesehenen Zweck verwenden.
- Den Toaster nicht in einem Geräteschrank oder unter Hängeschränken aufbewahren oder verwenden.
- Keine Töpfe oben auf den Toaster oder das Wärmegitter stellen.
- Nicht gleichzeitig Brotscheiben in den Schlitzen toasten und das Wärmegitter verwenden.
- Das Gerät nicht gebrauchen, wenn es heruntergefallen, gesprungen oder beschädigt ist.
- Toaster nicht mit Scheuerschwämmen oder Scheuermitteln reinigen.
- Die Verwendung von Zubehör, das nicht von Dualit empfohlen ist, könnte Feuer, einen elektrischen Schlag oder Körperverletzungen zur Folge haben.

BEWAHREN SIE DIESE ANLEITUNG AUF

Dualit Ltd. behält sich im Interesse der Produktverbesserung das Recht vor, die Produktspezifikation ohne Vorankündigung zu ändern.



Die zugänglichen Oberflächen des Toasters können bei Gebrauch heiß werden.

HINWEISE ZUM UMWELTSCHUTZ



Dieses Produkt darf am Ende seiner Lebensdauer nicht über den normalen Hausmüll entsorgt werden. Bitte zum Recyceln an einem Sammelpunkt für Elektro(nik)schrott abgeben. Das Symbol auf dem Produkt, der Bedienungsanleitung oder der Verpackung weist darauf hin. Die Werkstoffe sind gemäß ihrer Kennzeichnung wiederverwertbar. Mit der Wiederverwertung, der stofflichen Verwertung oder anderen

Formen der Verwertung von Altgeräten leisten Sie einen wichtigen Beitrag zum Schutz unserer Umwelt. Die Anschrift der nächstgelegenen Sammelstelle für Altgeräte erfahren Sie bei Ihrer zuständigen Behörde.

WICHTIG: VOR ERSTEM GEBRAUCH

Lesen Sie sich diese Bedienungsanleitung durch, bevor Sie den Toaster in Gebrauch nehmen. Sie enthält wichtige Sicherheitsinformationen und gewährleistet, dass Ihr Dualit Toaster Ihnen optimale Dienste leistet.

- Bewahren Sie die Bedienungsanleitung und Ihren Kaufnachweis an einem sicheren Ort auf.
- Waschen Sie alle Teile Ihres Toasters gemäß den Reinigungshinweisen, bevor Sie das Gerät zum ersten Mal in Betrieb nehmen.
- Positionieren Sie den Toaster gemäß den Sicherheits- und Aufstellungsempfehlungen auf Seite 27.
- Ihr Dualit Toaster ist mit patentierten ProHeat-Elementen ausgerüstet. Diese Elemente müssen vor dem ersten Gebrauch des Toasters konditioniert werden. Danach können Sie mit dem Toasten beginnen (siehe entsprechende Anleitungen).
- Stellen Sie den Wahlschalter so ein, dass alle Schlitze aktiv sind, legen Sie kein Brot ein, drehen Sie den Timer ganz herum und lassen Sie ihn zur AUS-Position zurücklaufen.
- Es kann sein, dass dabei etwas Rauch aus den Schlitzen tritt. Dies ist keine Fehlfunktion und völlig sicher. Sie hören u. U. auch ein leichtes Knacken und Knistern. Dies wird durch die Hitzeausdehnung der Elemente verursacht und ist ganz normal. Lassen Sie den Toaster anschließend auf Zimmertemperatur abkühlen. Ihr Toaster ist nun konditioniert und betriebsbereit.

LERNEN SIE IHREN TOASTER KENNEN (SIEHE SEITE 3)

- A. Proheat Elemente
- B. Edelstahl-abdeckung
- C. Manueller auswurf
- D. Krümelfach
- E. Breite einschübe
- F. Aluminiumguss-gehäuse
- G. Wählschalter
- H. Ein/Aus-licht
- I. Mechanischer timer mit auftauen
- J. Füsse

ZUBEHÖR SEPARAT ERHÄLTlich

I.A SANDWICH-KORB

Verwandeln Sie Ihren Toaster in einen Sandwichmacher mit diesem schnell und einfach zu bedienenden Zubehör. Die Zange bietet Ihnen noch mehr Toastmöglichkeiten, da Sie mit ihr auch kleinere Gebäckteile wie Crumpets, Scones, Teekuchen oder Muffins toasten können.

I.B WÄRMEGITTER

Das Wärmegitter ist ein universelles Zubehör für alle Dualit Classic Toaster. Es eignet sich perfekt zum Aufwärmen oder leichten Toasten von Brotprodukten, die nicht in die Einschübe passen, wie etwa Croissants, Brötchen, Gebäck oder Tortillas. Maximal 3 Minuten verwenden und zwischen jedem Durchgang abkühlen lassen.

Nicht gleichzeitig Brotscheiben in den Schlitzen toasten und das Wärmegitter verwenden.

I.C

Keine Töpfe auf das Wärmegitter stellen.

BITTE BEACHTEN:

Denken Sie daran, dass bei wiederholter Benutzung des Wärmegitters ohne vollständige Abkühlung des Toasters zwischen den Arbeitsgängen der Überhitzungsschutz aktiviert werden kann (siehe Seite 30).

HINWEISE ZUM TOASTEN

Nachfolgend ein paar Hinweise, um aus Ihrem Toaster das Beste herauszuholen.

- Ihr Toaster verfügt über einen mechanischen Timer. Bitte beachten sie, dass es sich dabei nicht um einen herkömmlichen Bräunungsregler handelt. Dank unseres patentierten Peek & Pop® Liftmechanismus können Sie den Toast während des Bräunungszyklus jederzeit überprüfen, indem Sie den Auswurfhebel nach unten drücken.
- **ALLE BEHEIZTEN EINSCHÜBE VOLLSTÄNDIG BELADEN.** Wird ein Einschub beheizt, ohne dass sich Brot darin befindet, wird das Brot im anliegenden Einschub ungleichmäßig getoastet.
- **EINSCHÜBE STETS VON LINKS BEGINNEND BELADEN.**
- **UNTERSCHIEDLICHE BROTSORTEN ERFORDERN UNTERSCHIEDLICHE TOASTZEITEN,** Vollkornbrot braucht länger als Weißbrot, frisches Brot braucht länger als Tage altes Brot. Achten Sie daher darauf, den Timer Ihrer speziellen Brotart gerecht einzustellen.
- Nach der ersten Toastrunde sind die Elemente und das Toastergehäuse auf vollständiger Betriebstemperatur, die nächsten Toastrunden werden daher weniger Zeit in Anspruch nehmen.
- Verwenden Sie die Bagel-Einstellung zum Toasten von Hamburgerbrötchen, Bagels, Muffins usw. Eine Seite wird getoastet, die andere leicht erwärmt.
- Die maximal in Ihren Toast passende Brotstärke ist 28mm. Zu dickes oder zu langes Brot in die Einschübe zu zwängen führt nach dem Toasten zu Schwierigkeiten beim Auswerfen.
- Der Sandwich-Korb kann das Toasten kleinerer Teile erleichtern. Er vereinfacht das Befüllen, Überprüfen und Herausnehmen des Toastguts. (Sandwich-Korb ist separat erhältlich.)
- Schneiden Sie ein frisches Brot in möglichst gleichmäßig dicke Scheiben. Ungleichmäßig dicke Scheiben werden ungleichmäßig gebräunt.
- Die Elemente frei von Krümeln und abgebrochenen Brotstücken halten. Wenn diese zurückbleiben, können sie die Elemente verbrennen. Bei ausgestecktem Toaster Ihren Toaster innen mit einer weichen Bürste reinigen. Kein Messer verwenden!
- Um einen kürzlich getoasteten Toast aufzuwärmen, Timer auf 'defrost'-Symbol stellen.
- Der Toastvorgang kann jederzeit manuell durch Drehen des Timers auf '0' abgebrochen werden. Ihr Timer wird dadurch nicht beschädigt.
- Nach Gebrauch des Toasters immer den Stecker aus der Steckdose ziehen.

AUFSTELLUNG

Lesen Sie diese Anleitung durch, bevor Sie den Toaster in Gebrauch nehmen, und befolgen Sie sie. GERÄT NUR UNTER AUFSICHT BETREIBEN. Dieses Gerät im Betrieb niemals unbeaufsichtigt lassen und nach jedem Gebrauch den Netzstecker ziehen (es besteht Brandgefahr, wenn das Gerät unbeaufsichtigt eingeschaltet bleibt).

2.A

DEN TOASTER NICHT IN EINEM GERÄTESCHRANK ODER UNTER HÄNGESCHRÄNKEN AUFBEWAHREN ODER VERWENDEN. Falsche Platzierung kann einen Brand auslösen.

2.B

DEN TOASTER NICHT IN DER NÄHE VON VORHÄNGEN ODER BRENNBAREN MATERIALIEN AUFBEWAHREN ODER VERWENDEN. Falsche Platzierung kann einen Brand auslösen.

2.C

Den Toaster auf eine freie, ebene Fläche stellen.

2.D

HÖHENVERSTELLBARER FUSS

An der Bodenplatte Ihres Toasters ist zum Ausgleich auf unebenen Oberflächen ein verstellbarer, sechseckiger Fuß angebracht. Drehen Sie diesen zur Höhenverstellung nach rechts oder links.

2.E

Sicherstellen, dass zwischen Toaster und Hängeschränken ein Abstand von mindestens 200 mm BESTEHT.

2.F

Sicherstellen, dass zwischen Toaster und Wänden ein Abstand von mindestens 200 mm besteht.

2.G

Krümel sammeln sich in der Krümelschublade und können Feuer fangen, wenn die Schublade nicht regelmäßig geleert wird. Ziehen Sie die Krümelschublade heraus und wischen Sie sie mit einem feuchten Tuch ab. **KRÜMELSCHUBLADE MUSS VOR EINSSCHALTEN DES TOASTERS UND IM BETRIEB EINGESCHOBEN SEIN.**

ACHTUNG! BEI NICHT-GEBRAUCH NETZSTECKER ZIEHEN

WÄHLSCHALTER

NUR DIE EINSCHÜBE HEIZEN, DIE SIE BENUTZEN MÖCHTEN. So vermeiden Sie ungleichmäßiges Toasten bei gleichzeitiger Energieeinsparung.

3.A

EINE SCHEIBE

Modelle mit 2 und 4 Einschüben: Den Wählschalter im Uhrzeigersinn zur Einstellung für eine Scheibe drehen. Der linke Einschub wird auf beiden Seiten erhitzt.

3.B

ZWEI SCHEIBEN

Modelle mit 2 und 4 Einschüben: Den Wählschalter zur Einstellung für zwei Scheiben drehen. Die ersten zwei Einschübe von links toasten auf beiden Seiten.

3.C

DREI SCHEIBEN

Modell mit 4 Einschüben: Den Wählschalter im Uhrzeigersinn zur Einstellung für drei Scheiben drehen. Die ersten drei Einschübe von links toasten auf beiden Seiten.

3.D

VIER SCHEIBEN

Modell mit 4 Einschüben: Den Wählschalter im Uhrzeigersinn zur Einstellung für vier Scheiben drehen. Alle Einschübe werden erhitzt.

3.E

EIN BAGEL

Modelle mit 2 und 4 Einschüben: Den Wählschalter gegen den Uhrzeigersinn zur Einstellung für einen Bagel drehen. Nur das zweite Element von links wird erhitzt.

3.F

ZWEI BAGELS

Modell mit 4 Einschüben: Den Wählschalter gegen den Uhrzeigersinn zur Einstellung für zwei Bagels drehen. Nur das zweite und vierte Element von links werden erhitzt.

TOASTEN

Gerät nur unter Aufsicht betreiben. Gerät im Betrieb niemals unbeaufsichtigt lassen. Nach jedem Gebrauch den Netzstecker ziehen (es besteht Brandgefahr, wenn das Gerät unbeaufsichtigt eingeschaltet bleibt).

4.A EINSTECKEN

Der Hebel des Toasters rastet nur ein, wenn der Toaster an das Netz angeschlossen und der Strom eingeschaltet ist. Stecken Sie den Stecker des Toasters in die Steckdose und schalten Sie diese ein.

4.B EINSTELLEN

Hinweis: Die Bräunungsdauer kann je nach Frische, Dicke und Sorte Ihres Brotes variieren. Reduzieren Sie die Bräunungsdauer, wenn sich der Toaster durch vorherigen Gebrauch bereits aufgeheizt hat. *Siehe Tabelle unten für Hinweise zum Toasten verschiedener Brotsorten.* **Für einen schnellen Start stellen Sie den Timer auf das Kreissymbol** (direkt hinter der Einstellung für Stufe 2). Dies ist die optimierte Einstellung zum Toasten mitteldicker Weißbrotscheiben in einem kalten Toaster. **Bei wiederholtem Toasten oder einem warmen Toaster sollten Sie die Bräunungsdauer etwas reduzieren, um gleichmäßige Resultate zu erzielen.**



Deutsch	FRISCHE (ALTER) DES BROTS	5 Tage oder älter	2 Tage alt	0 Tage alt (frisch gebacken)
	FEUCHTIGKEITSGEHALT DES BROTS	Trocken	Mittel	Saftig
	FARBE DES BROTS	—	Weiß	Braun Roggen
	ZUTATEN IM BROT	Süß	Herzhaft	Viele Körner und herzhaft

4.C BLICK & HERAUS

Zum Überprüfen des Bräunungsfortschritts einfach den Auswurfhebel nach unten drücken. **Bei Entnahme des Toasts vor Ablauf des Zyklus die Timer-Funktion abbrechen und den Netzstecker ziehen.**

4.D TOAST-STOPP

Der Timer schaltet sich ab auf Position "O". Zum manuellen Abbrechen des Toastvorgangs den Timer auf "O" drehen. **Falls die Kontrollleuchte nach Gebrauch nicht erlischt, sofort den Netzstecker ziehen und das Servicezentrum anrufen.**

4.E AUSWURF

Der Toast springt nicht heraus, wird aber im Toaster warm gehalten. "Auswurfknopf" drücken, um den servierbereiten Toast auszuwerfen.

ACHTUNG! BEI NICHT-GEBRAUCH NETZSTECKER ZIEHEN

TIEFGEFRORENES BROT TOASTEN

NUR DIE EINSCHÜBE HEIZEN, DIE SIE BENUTZEN MÖCHTEN.

5.A WÄHLSCHALTER

“Wählschalter” auf die gewünschte Einschubzahl stellen und die tiefgefrorenen Brotscheiben einführen.

5.B AUFTAUEN

“Timer” auf das Auftau-Symbol stellen und “Timer” auf “0” zurücklaufen lassen. Nach dem Stopp des Timers 20 Sekunden warten.

5.C TOASTBEREIT

Ihr Brot ist nun aufgetaut und bereit zum Toasten.

5.D NACH DEM AUFTAUEN

Stellen Sie den Timer auf die gewünschte Stufe und fahren Sie mit dem Toasten fort wie bei frischem Brot.

ACHTUNG! BEI NICHTGEBRAUCH NETZSTECKER ZIEHEN

SANDWICHES TOASTEN (SONDERZUBEHÖR)

ACHTUNG: FÜLLUNG KANN HEISS SEIN

6.A SCHEIBEN BUTTERN

Mittelstark geschnittenes Brot auf der **AUSSENSEITE JEDER SCHEIBE LEICHT BESTREICHEN**. Füllung zwischen die nicht gebutterten Seiten geben. **SANDWICH NICHT ZU STARK FÜLLEN**.

Sandwich in den Korb einlegen. Den Wahlschalter nach Bedarf einstellen und Zange(n) beginnend von links in den(die) Schlitz(e) einführen. Die Zange nach unten drücken, bis sie fest geschlossen ist.

6.B TOAST

Toasten bis das Sandwich goldgelb ist. “Timer“ auf 3 stellen. Einstellen je nach Brottyp.

6.C RUHEN LASSEN

Anschließend noch eine Minute im Toaster ruhen lassen, damit sich die Füllung vollständig erwärmt. **Falls die Kontrollleuchte nach Gebrauch nicht erlischt, sofort den Netzstecker ziehen und das Servicezentrum anrufen.**

6.D HERAUSNEHMEN, IN HÄLFTEN SCHNEIDEN UND SERVIEREN. VORSICHT: FÜLLUNGEN KÖNNEN HEISS SEIN. ACHTUNG! BEI NICHTGEBRAUCH NETZSTECKER ZIEHEN

REINIGUNG & PFLEGE

WICHTIG: VOR DEM BEGINN DER REINIGUNG SICHERSTELLEN, DASS DER TOASTER AUS DER STECKDOSE GEZOGEN WURDE UND VOLLSTÄNDIG ABGEKÜHLT IST.

7.A ABDECKUNG

NACH JEDEM BETRIEB: Die “Edelstahlabdeckung” mit einem nicht scheuernden Tuch abwischen. Ein Edelstahlreiniger kann zur Wiederherstellung des Glanzes ausschließlich für die Abdeckung verwendet werden. Keine aggressiven oder Ammoniak enthaltenden Reinigungsmittel verwenden.

7.B GUSSTEIL

Aluminiumguss-Endteil mit einem feuchten Tuch abwischen. Keine chemischen oder scheuernden Reinigungsmittel verwenden.

7.C KRÜMELSCHUBLADE

Krümelschublade regelmäßig leeren. Angesammelte Krümel können verbrennen oder einen Brand verursachen. In einer gewerblichen Küche täglich leeren.

KRÜMELSCHUBLADE MUSS ZUM TOASTEN EINGESCHOBEN SEIN.

7.D INNENBEREICH

Bei ausgestecktem Toaster den Innenbereich des Toasters mit einer **WEICHEN BÜRSTE** reinigen.

Keine scharfen oder metallene Werkzeuge verwenden! Die Krümel sollten vorsichtig mit einer weichen Bürste aus den Elementen gebürstet werden. Der Toaster kann auf den Kopf gestellt werden, um übermäßige Krümel herauszuschütteln.

7.E ACHTUNG! BEI NICHT- GEBRAUCH NETZSTECKER ZIEHEN

ERSATZTEILE

Der Classic Toaster ist umweltfreundlich, alle Teile sind reparier- und auswechselbar, Sie werden einen Dualit Classic Toaster nicht wegwerfen. Wir reparieren ihn für Sie zum Nennpreis!

JEDER REPARATUREINGRIFF MUSS VON EINEM QUALIFIZIERTEN ELEKTRIKER ODER FACHMANN DURCHGEFÜHRT WERDEN.

Verwenden Sie zu Ihrem eigenen Schutz für Ihren Toaster nur Original-Dualit Ersatzteile. Der Einbau von Nicht-Dualit-Teilen führt ebenso zum Verlust der Garantie.

AUSTAUSCH DER ELEMENTE

- Verwenden Sie beim Auswechseln der ProHeat Elemente ausschließlich Original-Dualit Elemente (Aufdruck "DUALIT").
- Sicherheit und Leistung des Toasters können nicht garantiert werden, wenn minderwertige Elemente verwendet werden.

AUSTAUSCH DES TIMERS

- Ersetzen Sie den Timer ausschließlich durch einen Original-Timer von Dualit.
- Bei Verwendung eines minderwertigen Timers können Sicherheit und Leistung des Toasters nicht gewährleistet werden.

ÜBERHITZUNGSSCHUTZ

HINWEIS: Denken Sie daran, dass bei wiederholter Benutzung des Wärmeaufsatzes ohne vollständige Abkühlung des Toasters zwischen den Arbeitsgängen der Schutz aktiviert werden kann.

MASSNAHMEN, UM DIE AKTIVIERUNG DES ÜBERHITZUNGSSCHUTZES ZU VERHINDERN:

- Den Toaster so platzieren, dass rechts, links und hinten ein Freiraum von mindestens jeweils 10 cm gewahrt bleibt.
- Den Toaster nicht unter Hängeschränken oder in der Nähe entflammbarer Materialien aufstellen.

8.A

Die Toastschlitze immer von links nach rechts befüllen.

8.B

Immer die richtige Einstellung für die jeweilige Anzahl der Toastscheiben wählen.

8.C

Daran denken, die Bräunungsdauer zu reduzieren, wenn sich der Toaster durch vorherigen Gebrauch bereits aufgeheizt hat, da das Toastgut in der zweiten und dritten Runde schneller bräunt.

Den Toaster nach Gebrauch immer vom Netzstrom trennen.

ZURÜCKSETZEN DER ÜBERHITZUNGSSICHERUNG

Wenn die Neonlampe des Toasters aufleuchtet, sich die Elemente jedoch nicht erhitzen oder ein hörbarer Klick das normale Ticken der Toaster-Zeituhr übertönt, dann haben Sie u. U. den **Überhitzungsschutz** aktiviert.

Stellen Sie vor dem Zurücksetzen des Schutzes sicher, dass Ihr Gerät keinen Defekt hat.

Setzen Sie die Sicherung erst dann zurück, wenn ein qualifizierter Elektriker den Toaster inspiziert und bestätigt hat, dass **Wählschalter, Zeituhr und alle anderen Komponenten** ordnungsgemäß funktionieren.

Sie können den **Überhitzungsschutz** zurücksetzen, indem Sie den Toaster vollkommen abkühlen lassen, ihn **vom Netzstrom trennen** und dann die unten stehenden Anleitungen befolgen.

Das Zurücksetzen des Überhitzungsschutzes sollte nur von einem qualifizierten Elektriker vorgenommen werden. Nach Neueinstellung des Überhitzungsschutzes muss der Toaster PAT-geprüft werden. Sollten Sie weitere Hilfe benötigen, wenden Sie sich an Ihr örtliches Servicecenter.

9.A

Den Toaster vom Netzstrom trennen und völlig abkühlen lassen.

Die Krümelschublade und Bodenplatte des Toasters herausnehmen, um Zugang zur Sicherung zu erhalten.

9.B

Die Sicherung befindet sich in der hinteren Ecke des Toastergehäuses.

9.C

Zum Zurücksetzen der Sicherung die kleine weiße Taste auf ihrer Oberseite drücken.

9.D

Bodenplatte wieder anbringen und Krümelschublade einschieben.

SICHERHEITSTEST (PAT)

Das Gerät muss vor erneutem Gebrauch PAT-geprüft werden.

AUSTAUSCH DER ELEMENTE

ALLE WARTUNGSARBEITEN MÜSSEN VON EINEM QUALIFIZIERTEN ELEKTRIKER ODER TECHNIKER VORGENOMMEN UND PAT-GEPRÜFT WERDEN.

10.A

Toaster vom Netzstrom trennen und abkühlen lassen, dann auf ein weiches Tuch setzen. Krümelfach entfernen und Füße abschrauben, um die Bodenplatte zu entfernen.

10.B

Befestigungsmuttern an der Halteplatte mit einem 6,5-mm-Schraubenschlüssel lösen und Platte zurückschieben. **Beim Wiedereinbau sicherstellen, dass die Halteplatte korrekt sitzt.**

10.C

Messinganschlüsse und Kabel abschrauben.



Verbindungsstücke und Drähte vom Element wegbiegen.



Element entfernen. Zum Wiedereinbau in umgekehrter Reihenfolge vorgehen und sicherstellen, dass alle Kabel und Teile richtig positioniert sind. Darauf achten, dass das neue Element die gleiche Markierung hat wie das alte.

Das Element erhitzt sich auf beiden Seiten und kann in beliebiger Richtung eingesetzt werden. Sicherstellen, dass es an beiden Seiten korrekt in den Führungen sitzt. Vor Gebrauch Sicherheitstest (PAT) durchführen.

ACHTUNG! BEI NICHT-GEBRAUCH NETZSTECKER ZIEHEN

FEHLERSUCHE

TOASTER FUNKTIONIERT NICHT:

- Prüfen, ob der Toaster eingesteckt ist.
- Prüfen, ob Ein-/Aus-Licht rot leuchtet.
Wenn ja, eventuell Elemente oder "Wählschalter" austauschen.
Wenn nein, eventuell Steckersicherung oder Timer austauschen.

UNGLEICHMÄSSIGES TOASTEN:

- Sicherstellen, dass der Wählschalter auf die gewünschte Toastzahl eingestellt ist.
- Von links beginnend prüfen, ob alle beheizten Einschübe beladen sind.
- Die Hochleistungs- Proheat Elemente brauchen etwas Zeit bis zum Erreichen der optimalen Toasttemperatur, Durch Vorheizen der Einschübe vor dem Einführen des Brots wird dies vermieden. "Timer" bis zum Anschlag drehen und zur Kreis-Anzeige zurücklaufen lassen, dann das Brot in die aktiven Einschübe einführen.
- Darauf achten, dass Größe und Art des Toastguts identisch sind.
- Solange die optimale Betriebstemperatur nicht erreicht ist, brauchen die Endelemente zum Erwärmen etwas länger als die zentralen Elementen.
- Falls der Timer sehr langsam läuft, den Netzstecker ziehen und Toaster nicht verwenden. Bezüglich Reparatur und Ersatzteile Ihren Händler kontaktieren. Ersatz-Timer dürfen nur von einem qualifizierten Elektriker installiert werden.

TOASTER WCKELT AUF DER ARBEITSPLATTE:

- Mit dem verstellbaren Fuß an der Unterseite des Toasters Unebenheiten der Arbeitsfläche ausgleichen.

TOAST BLEIBT BEIM AUSWURF STECKEN:

- Scheiben, die dicker als 28mm sind, bleiben stecken.
- Handgeschnittenen Scheiben müssen gleichmäßig dick sein.
- Mit einem "Sandwich-Korb" lassen sich dickere Scheiben einfacher toasten.

EINE BROTSEITE WIRD NICHT GETOASTET:

- Prüfen, ob "Wählschalter" korrekt eingestellt ist. Bei Einstellung auf Brötchen wird nur eine Seite getoastet. Und vergessen Sie nicht, den Toaster immer von links nach rechts zu befüllen.
- Einer oder mehrere der Elemente können ausgetauscht werden müssen, rufen Sie die Hotline oder besuchen Sie www.dualit.com für Ersatz.

RAUCHAUSTRITT AUS DEN EINSCHÜBEN

- Wenn Sie den Toaster zum ersten Mal benutzen, ist dies Teil der normalen Aufbereitung der Elemente.
- Krümelkasten leeren. Krümel können sich entzünden oder Brand verursachen.
- Einige Krümel oder Brotteilchen können im Toaster steckenbleiben. Stecker herausziehen, Krümelkasten entfernen, Toaster auf den Kopf stellen und Krümel über einem Waschbecken oder Eimer sanft ausschütten oder Innenbereich mit einer weichen Bürste reinigen.

TIMER IST SEHR LANGSAM ODER STECKT FEST

- Netzstecker ziehen und Toaster nicht verwenden. Timer umgehend ersetzen. Bezüglich Reparatur und Ersatzteile Ihren Händler kontaktieren. Ersatz-Timer dürfen nur von einem qualifizierten Elektriker installiert werden.

CONTENTS

Safety precautions	34
Before first use	35
Setting up	36
Toasting tips	37
Know your toaster	38
Accessories	40
Sandwich Cage	
Warming Rack	
The Selector	41
Toasting	42
Toasting frozen bread	43
Making toasted sandwiches	45
Cleaning and care	46
Thermal protection device	47
Resetting thermal fuse	48
Replacement parts	49
Replacing elements	50
Troubleshooting	51



IMPORTANT SAFETY PRECAUTIONS

READ ALL INSTRUCTIONS

BEFORE USING THE TOASTER KEEP THESE INSTRUCTIONS FOR FUTURE REFERENCE

IMPORTANT SAFEGUARDS

• THIS IS AN ATTENDED

APPLIANCE. Do not leave unattended during use, unplug after each use (risk of fire if an unattended appliance is left operating or plugged in).

- This appliance must not be used by children younger than 8 years old and persons with very extensive and complex disabilities. Children aged 8-14 years and persons with reduced physical, sensory or mental capabilities or lack of experience and knowledge shall not use this appliance, unless they are supervised and have been given instruction concerning the use of the appliance in a safe way and understand the hazards involved. Children shall not play with the appliance. Cleaning and user maintenance shall not be made by children unless they are older than 8 and supervised. Keep the appliance and its cord out of reach of children less than 8 years old.
- This appliance is intended for indoor household use only. If the appliance is used improperly or for professional or semi-professional purposes or if it is not used according to these instructions the guarantee becomes invalid and Dualit refuses any liability for damage caused.
- This appliance is intended to be used in households and similar applications such as working environments including staff kitchen areas in shops and offices, farm houses, clients in hotels, motels, bed and breakfasts and other residential environments.

Electrical safety

- Before plugging in, check that the voltage on the rating label is the same as the mains supply.
- We recommend that the toaster is plugged into a socket that has no other appliance connected to it. Failure to do this may cause an overload, trip a circuit breaker or blow a fuse. Preferably the socket outlet should be protected by a Residual Current Device (RCD).
- Unplug from outlet when not in use and before cleaning. Allow to cool before putting on or taking off parts.
- **Should any of the lights remain illuminated after using appliance, immediately unplug the toaster and call service centre.**
- **If the timer sticks, unplug and do not use. Spare timers are available from www.dualit.com and must be fitted by a qualified electrical engineer.**
- The toaster is not intended to be operated by means of an external timer or separate remote-control system.
- To protect against electric shock, do not immerse any part of this product in water or other liquid.
- **NOTE:** Any plug cut from power supply cord should be disposed of immediately. Inserting any cut off plug into a 13A socket outlet is hazardous.
- Do not operate any appliance with a damaged lead or plug, or after the appliance malfunctions or has been damaged, cracked or dropped in any manner.
- If the power cord is damaged it must, for safety reasons, be replaced by Dualit or an authorised Dualit repairer.
- Never use the plug without the fuse cover fitted. Ensure replacement fuse is the same current value as original.
- Replacement fuses should be **ASTA** approved to **BS 1362**.
- **WARNING:** This appliance must be earthed.



General safety

- Bread may burn. Therefore toasters must not be used near or below curtains and other combustible materials.
- When in use a fire may occur if the toaster is covered or touching flammable material.
- Do not place on or near a hot gas or electric burner, or in a heated oven.
- Do not attempt to dislodge bread when the toaster is plugged in.
- Crumb tray must be in place during toasting.
- Crumb tray should be regularly cleaned. A build up of crumbs can burn or cause a fire.
- Do not allow cable to touch hot surfaces, or to hang over edge of a table or counter top.
- Keep the appliance and its cord out of reach of children.
- Do not use appliance for any purpose other than the intended use.
- Do not store or use toaster in an appliance garage or under cupboards.
- Do not put a pan on top of the toaster or warming rack.
- Use for a maximum of 3 minutes and then allow to cool between each use.
- Do not toast bread in slots and use warming rack at the same time.
- Do not use if dropped, cracked or damaged.
- Accessible surfaces of the toaster may get hot during use. Therefore use handles or knobs.
- Do not use scouring pad or abrasive cleaner on the toaster body.
- The use of accessory attachments not recommended by Dualit may result in fire, electric shock or injury to persons.

Accessible surfaces of the toaster may get hot during use.



SAVE THESE INSTRUCTIONS

In the interest of improving products, Dualit Ltd. reserves the right to change the product specification without prior notice.

INSTRUCTIONS ON ENVIRONMENT PROTECTION

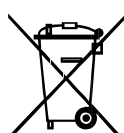

Do not dispose of this product in the usual household garbage at the end of its life cycle. Please hand it over to a collection point for the recycling of electrical and electronic appliances. The symbol on the product, the instruction of use or the packaging will inform you about the methods of disposal. The materials are recyclable as mentioned on its marking. By recycling, material recycling or other forms of re-utilization of old appliances you are making an important contribution to protect our environment. Please enquire at the community administration for the authorised disposal location.

IMPORTANT: BEFORE FIRST USE

- Read this instruction manual before you start using the toaster. It gives you important safety information and will ensure you get the most out of your Dualit toaster.
- Keep this manual and your proof of purchase in a safe place.
- Before you use your toaster for the first time, clean all parts according to the cleaning instructions.
- Position the toaster according to the safety precautions and setting up on page 6.
- Your Dualit toaster has patented ProHeat elements. These elements need to be conditioned before toasting for the very first time. Then continue to toast as per the instructions.

Set the selector switch so **all** the slots are active, with **no** bread in the slots, turn the timer all the way round and let it run back to the off position.

Some smoke may vent from the slots, **this is not a fault** and is perfectly safe. There may be a slight popping crinkling sound, this is due to heat expansion of the elements and is perfectly normal. Allow to cool to room temperature. Your toaster is now conditioned and ready for use.

SETTING UP



Read and follow these instructions before using your toaster. **THIS IS AN ATTENDED APPLIANCE. Do not leave unattended during use, unplug after each use (risk of fire if an unattended appliance is left operating).**

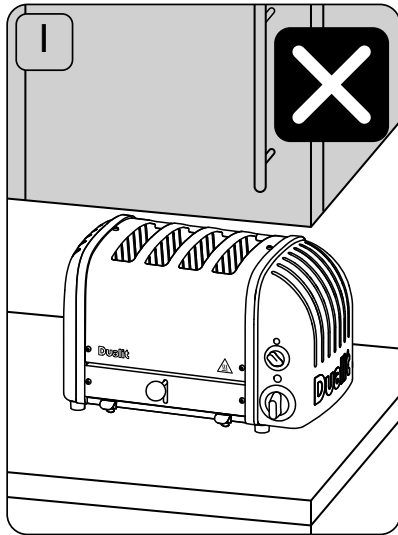

DO NOT STORE OR USE YOUR TOASTER IN AN APPLIANCE GARAGE OR UNDER CUPBOARDS. A fire may occur if incorrectly positioned.

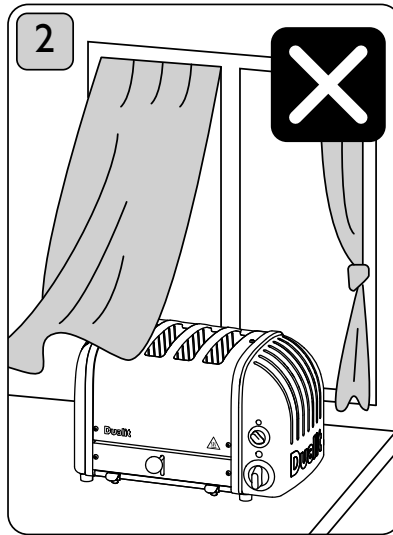

DO NOT STORE OR USE YOUR TOASTER NEAR CURTAINS OR FLAMMABLE MATERIAL. A fire may occur if incorrectly positioned.

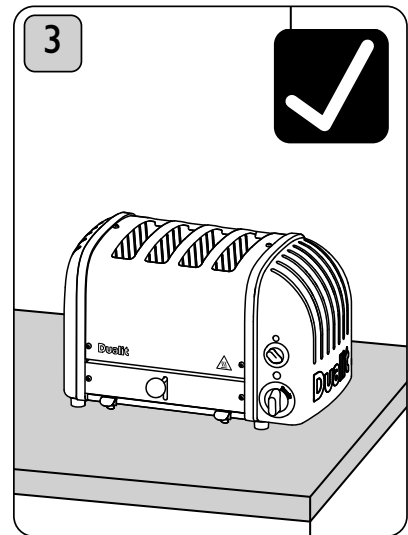

Place the toaster on a open level surface.

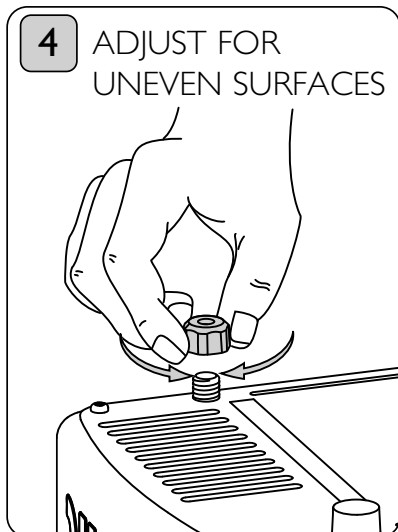

The adjustable foot located on the base of the toaster may be raised or lowered to compensate for uneven surfaces. Rotate it to adjust the height.

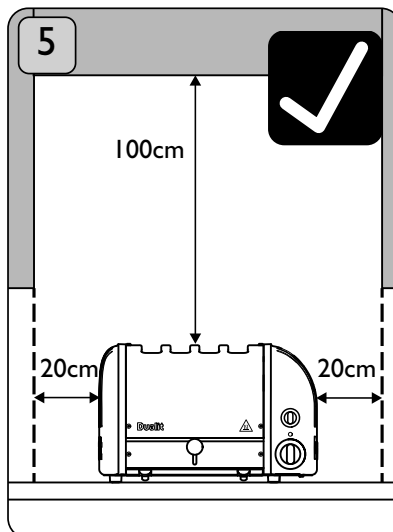

Ensure the toaster is positioned at least 200mm **CLEAR FROM ANY OVERHANGING CUPBOARDS.**

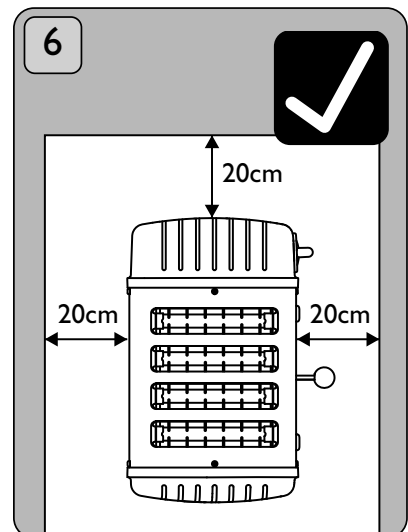

Ensure the toaster is positioned at least 200mm clear from walls.

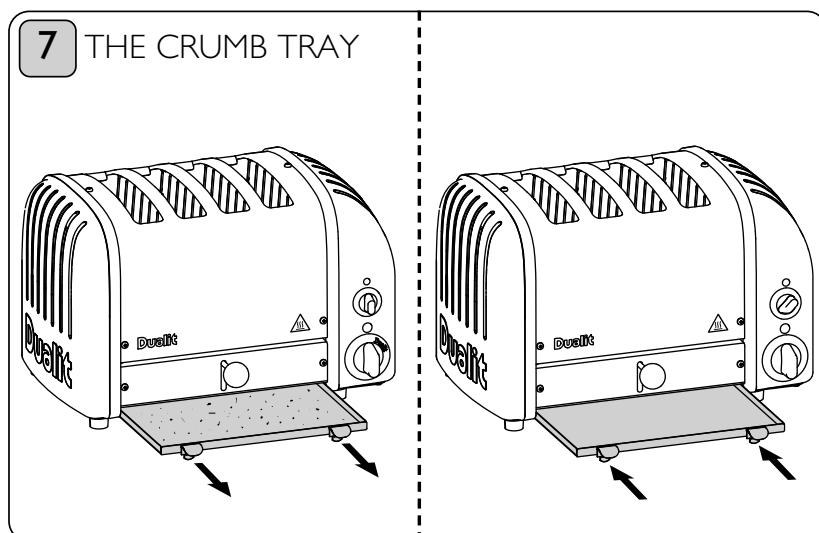

Crumbs will accumulate in the crumb tray and could catch fire if the tray is not emptied frequently. Pull out the crumb tray and wipe clean using a damp cloth. **CRUMB TRAY MUST BE IN PLACE BEFORE TURNING ON THE TOASTER AND DURING TOASTING.**

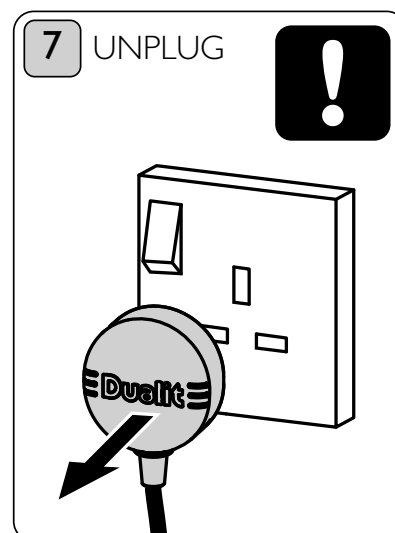

UNPLUG WHEN NOT IN USE.

TOASTING TIPS

Here are a few tips to help get the best out of your toaster.

- Your toaster is fitted with a mechanical timer, please note this is not a conventional browning setting. Our patented Peek & Pop[®] feature allows you to check the progress of your toast at any time by pushing down on the ejector knob.
- **FULLY LOAD ALL HEATED UP SLOTS.** If a slot is heated but no bread is inserted, the bread in the adjacent slot will toast unevenly.
- **ALWAYS LOAD YOUR SLOTS STARTING FROM THE LEFT.**
- **DIFFERENT BREADS WILL TOAST AT DIFFERENT RATES,** wholemeal bread takes longer than white bread, fresh bread will take longer than day old bread, sweet bread will toast quicker than white bread. Remember to adjust your timer to allow for your particular type of bread.
- After the first round of toast, the elements and toaster body will be at full operating temperature, subsequent rounds will take less time to toast.
- The thickest slice of bread that will fit in your toaster is 28mm thick. Forcing bread which is too thick or too long into the slots will be difficult to eject once toasted.
- You may find it easier to use a 'sandwich cage' to toast smaller items. Inserting, checking and removing will all be easier (sold separately).
- When hand cutting a fresh loaf, cut the slices as evenly as possible. Uneven slices will toast unevenly.
- Keep elements free from breadcrumbs and broken pieces of bread. If left these may burn out the elements. With the toaster unplugged use a soft brush to clean inside your toaster, do not use a knife!
- To reheat recently made toast set timer to 'defrost' symbol.
- Cancel toasting manually at any time by rotating the timer back to 'O'. This will not damage your timer.
- Always unplug your toaster from the wall socket after use.

KNOW YOUR TOASTER

Unpack the box with care, keeping all the packaging materials until you are satisfied everything is present and in working order. Once satisfied remove any tags from the toaster body and recycle the packaging appropriately. Do not remove tags from the cord. You may wish to keep the box to store your appliance.

PROHEAT ELEMENTS

Patented heavy duty replaceable elements.

STAINLESS STEEL COVER

MANUAL EJECTOR

Mechanical Peek & Pop ejector for greater toasting control.

CRUMB TRAY

Keeps your work surfaces clear of crumbs.

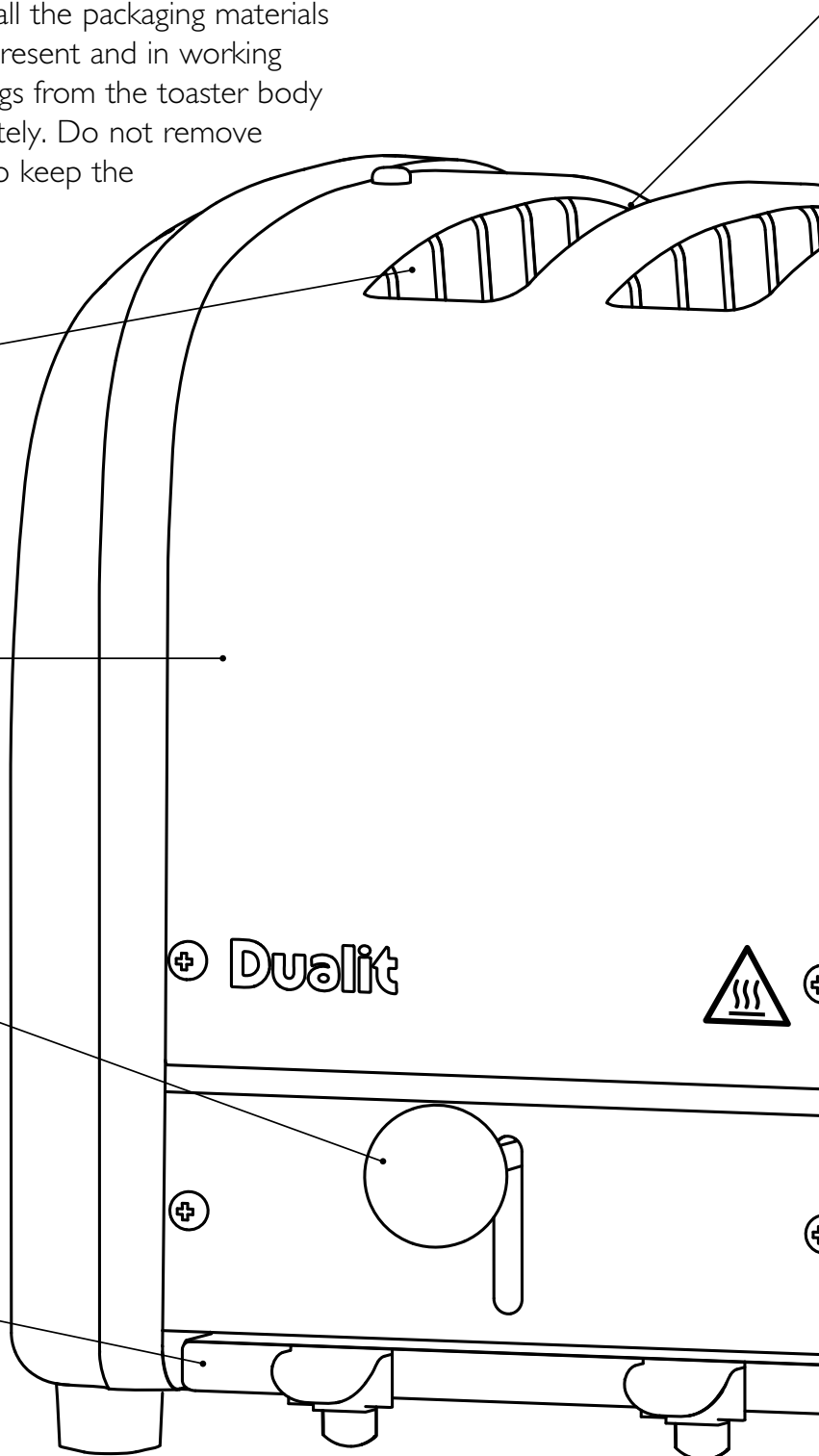

WIDE SLOTS

Wide slots to fit thick bread, buns and sandwich cages.

ALUMINIUM CASTINGS

Heavy duty cast aluminium castings.

SELECTOR SWITCH

Select number of slices or buns you are toasting.

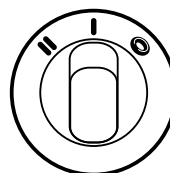

2 Slot model

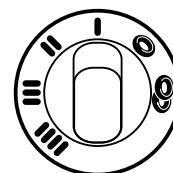

4 Slot model

POWER NEON

Illuminates when power on.

MECHANICAL TIMER WITH DEFROST

Timer controlled defrost and toasting.

FEET

Compensate for uneven surfaces.

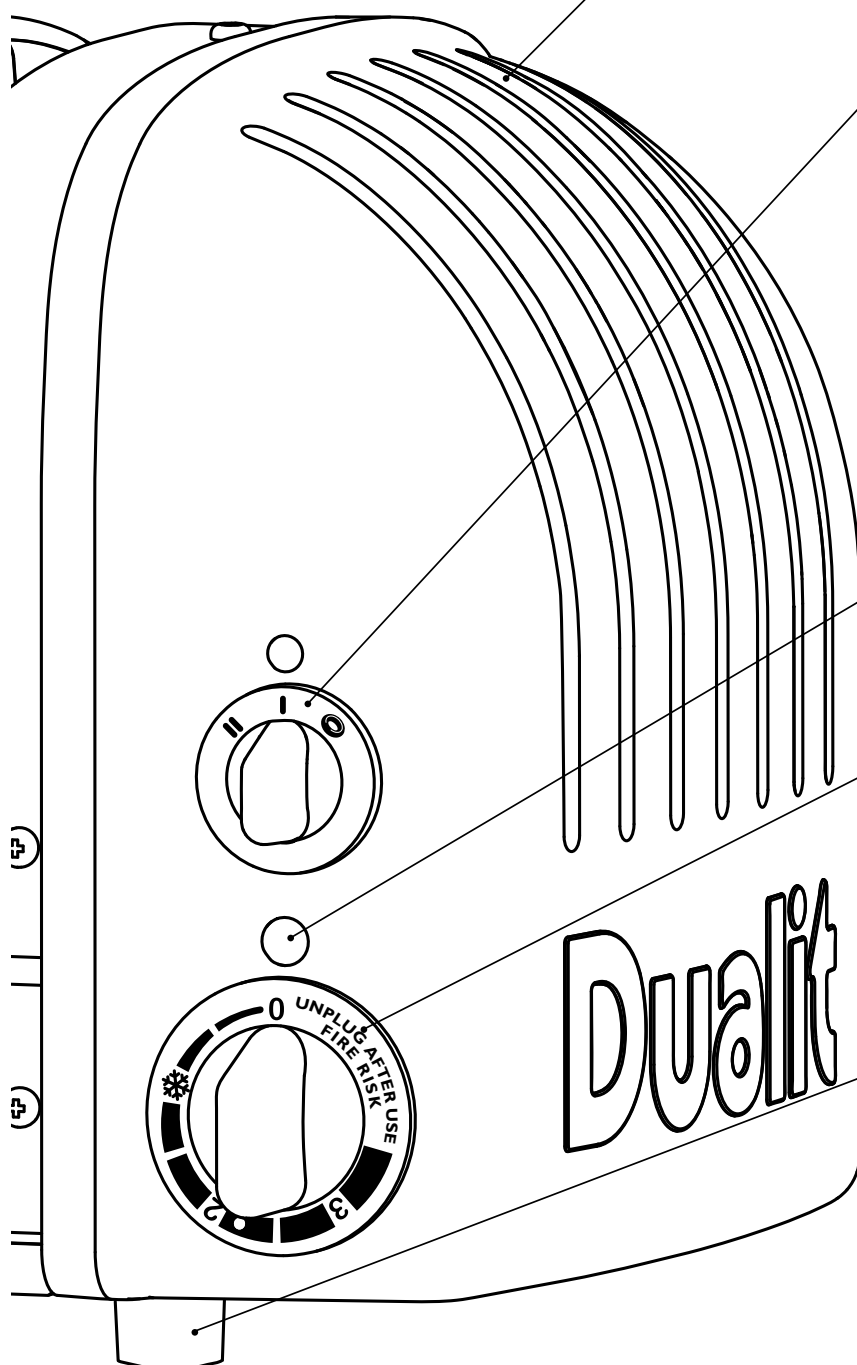

All illustrations are for representation only, your model may have a different selector switch and number of slots from illustrations shown.

ACCESSORIES - SOLD SEPARATELY

THE SANDWICH CAGE

Convert your toaster into a toasted sandwich maker with this quick and easy to use accessory.

Using a cage also offers greater toasting control, for toasting smaller items such as crumpets, scones, teacakes or muffins.

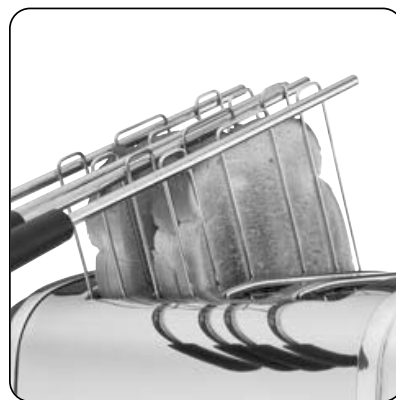

THE WARMING RACK

The 'warming rack' is a universal accessory for all Dualit Classic Toasters.

Perfect for warming or lightly toasting any bread product that will not fit inside the slots. Such as croissants, scones, pastries or tortillas.

Use for a maximum of 3 minutes and then allow to cool between each use.

Do not toast bread in slots and use warming rack at the same time.

DO NOT PUT A PAN ON TOP OF THE WARMING RACK.

NOTE: Be mindful that repeated use of the Warming Rack without allowing the toaster to fully cool between cycles may cause the Thermal Protection Device to activate (see page 16)

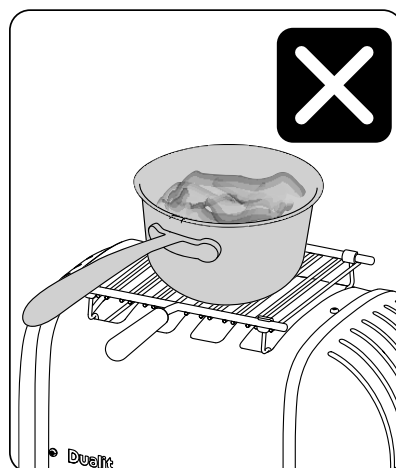
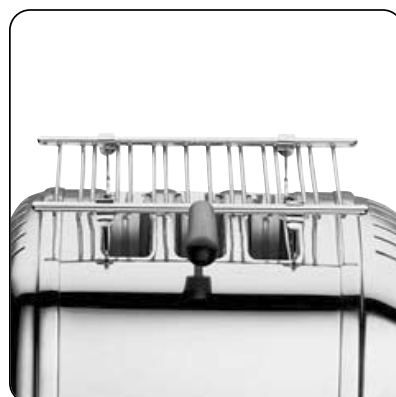

THE SELECTOR

ONLY HEAT UP SLOTS YOU ARE GOING TO USE.

This avoids uneven toasting and saves energy at the same time.

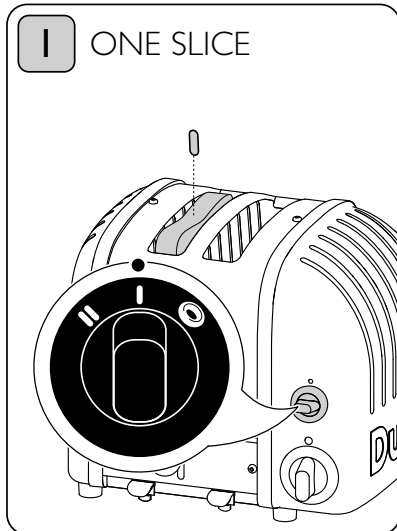

2 & 4 slot model: Select the one slice indicator on the 'selector switch'. The left hand slot will heat up on both sides.

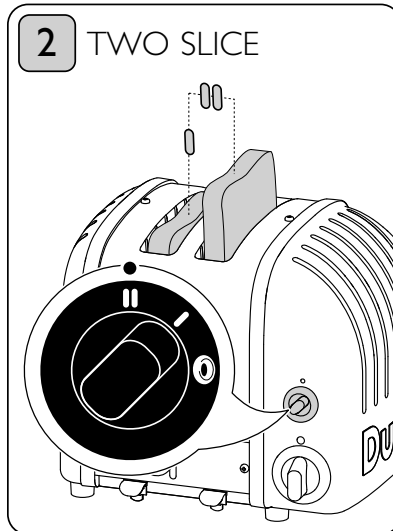

2 & 4 slot model: Select the two slice indicator. The two slots from the left will toast on both sides.

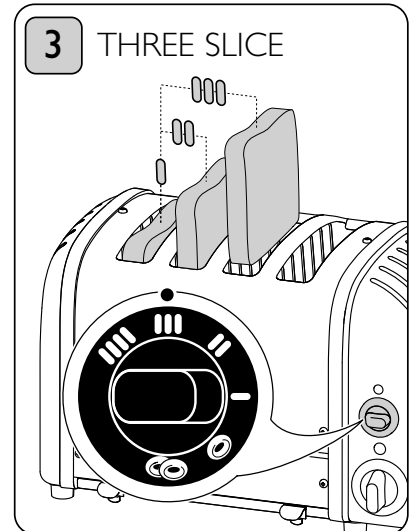

4 slot model: Select the three slice indicator. The three slots from the left will toast on both sides.

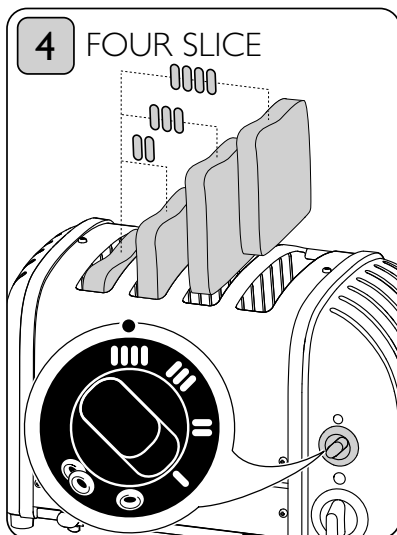

4 slot model: Select the four slice indicator. All slots will heat up.

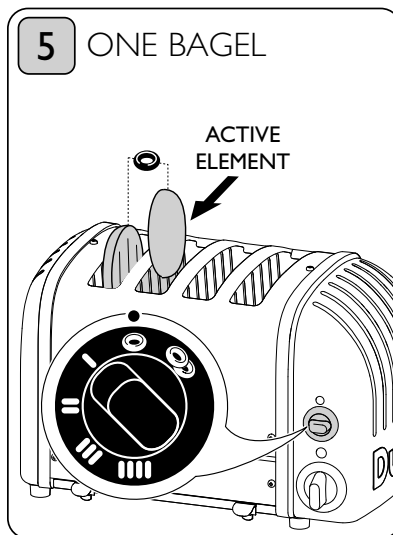

2 & 4 slot model: Select the one bagel symbol. Only the second element from the left will heat up.

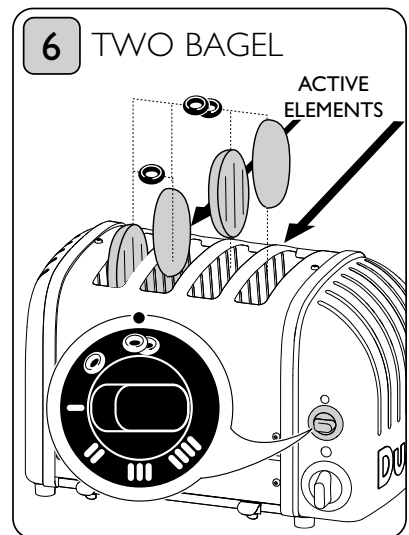

4 slot model: Select the two bagel symbol. Only the second and fourth element from the left will heat up.

TOASTING



This is an attended appliance. Do not leave unattended during use.
Unplug after each use (risk of fire if an unattended appliance is left operating).

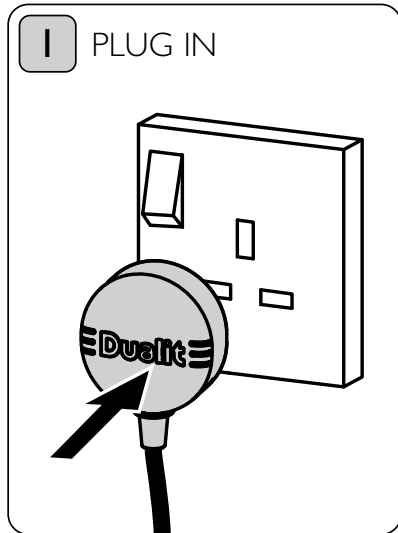

The toaster will only engage when the power is switched on. Plug the toaster into the wall power socket and turn power on at socket.

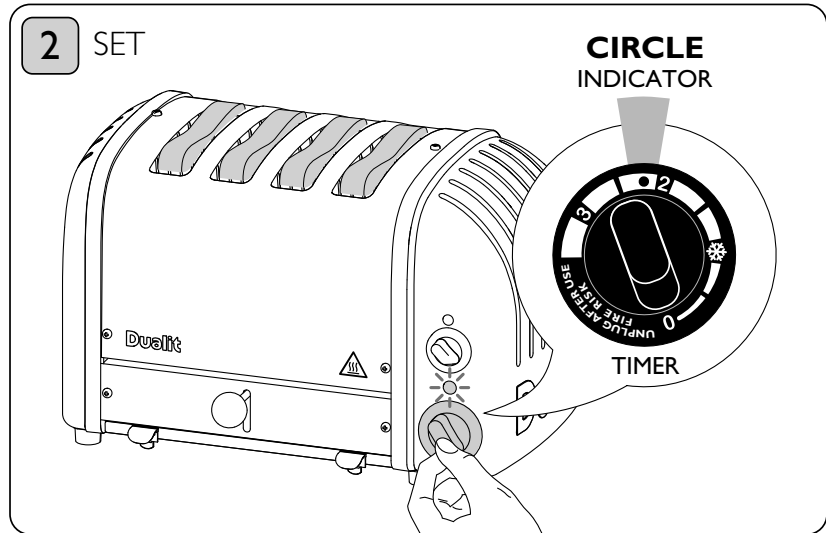

Note: The required toasting time is affected by the freshness, thickness and type of bread. Reduce the toasting time if the toaster is warm from a previous toasting operation. See chart below for a guide to toasting different bread types. For a quick start, turn the timer to the Circle Indicator (just past the number 2 setting). This is the optimised toasting setting for medium sliced, white bread using a cold toaster. For repeated toasting or when the toaster is warm, reduce the toasting time for best results.



FRESHNESS (age) of bread	5+ days old	2 days old	0 days old (freshly baked)	
MOISTURE CONTENT of bread	Dry	Average	Moist	
COLOUR of bread	—	White	Brown	Rye
INGREDIENTS in bread	Sweet	Savoury	Lots of seeds & savoury	

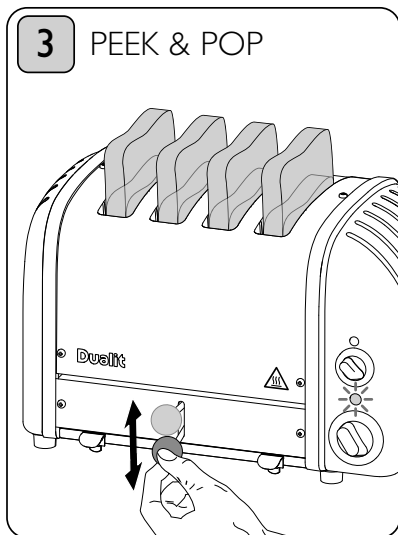

Check the progress of your toast at any time by pushing down on the 'ejector knob'. If you remove your toast before the cycle is complete, cancel timer and unplug.

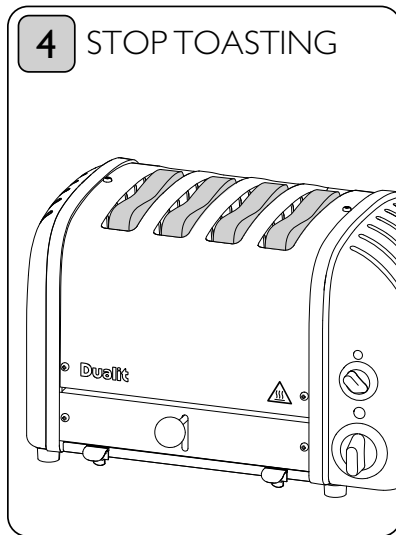

The 'timer' will click off to 'O' position. To cancel toasting manually rotate the 'timer' to 'O'. If neon light remains illuminated after use immediately unplug the toaster & call service centre.

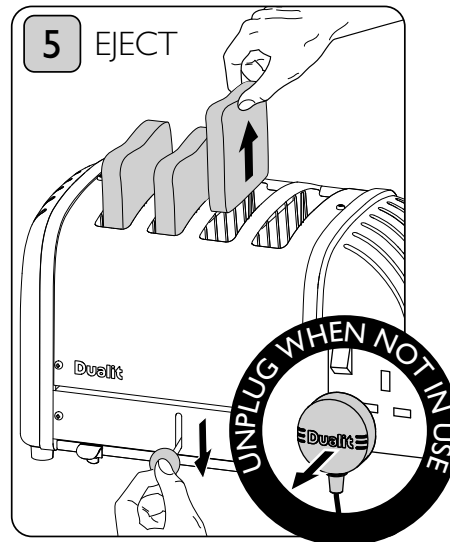

The toast will not pop up, but will keep warm inside the toaster. Press down the 'ejector knob' and the toast will pop up ready for serving.

TOASTING FROZEN BREAD

Toast bread directly from the freezer with this handy setting.

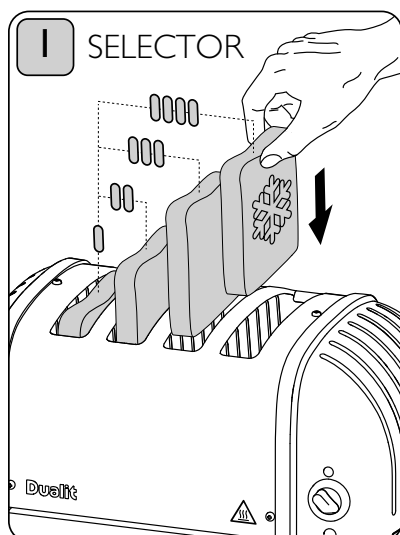

Set the 'selector switch' to the desired number slots you require and insert your frozen slices of bread.

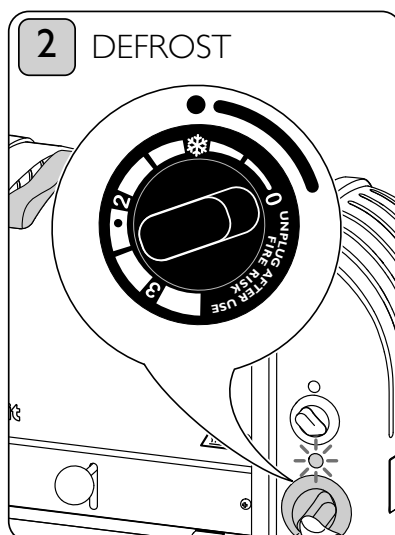

Rotate the 'timer' to the defrost symbol and let the timer wind down to '0'.

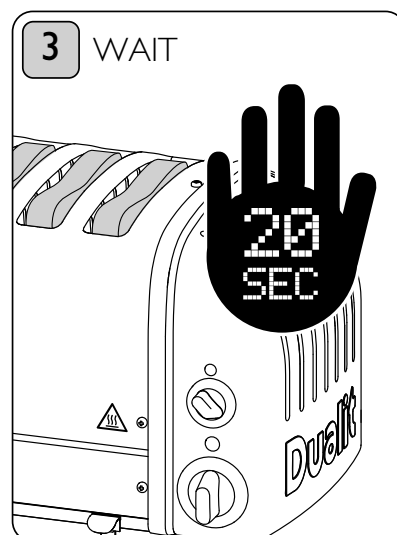

When the timer stops wait 20 seconds.

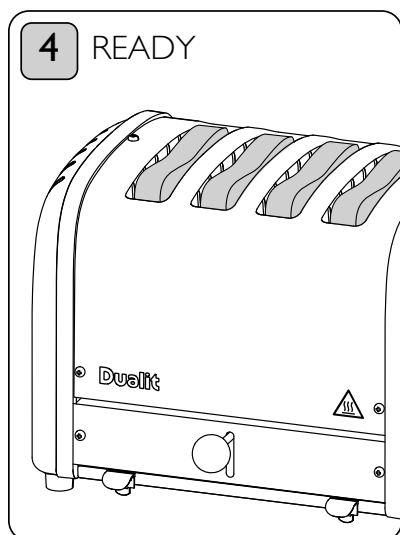

Your bread will now be defrosted and ready for toasting.

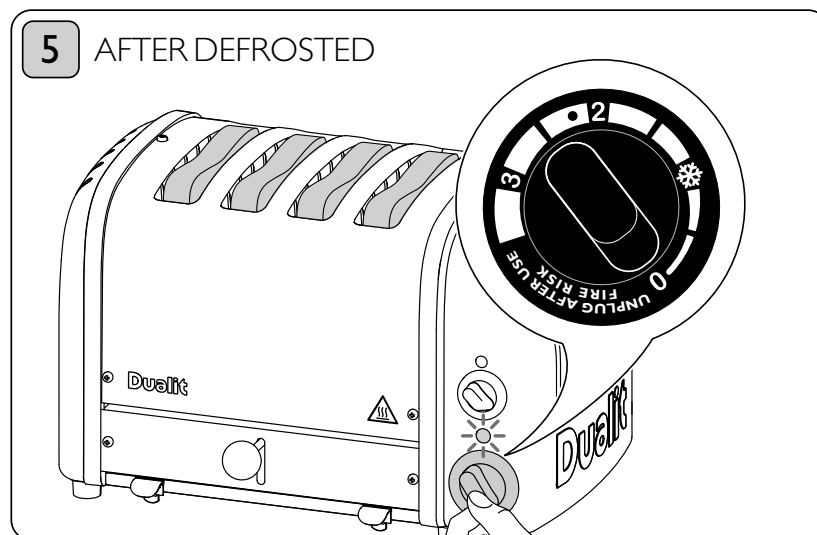

Set the timer to your preferred setting and continue to toast as if toasting fresh bread.

MAKING TOASTED SANDWICHES

The sandwich cage accessory (sold separately) will transform your toaster into a versatile sandwich toaster.

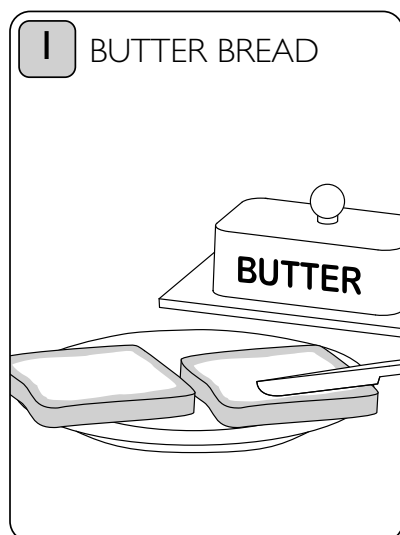

Use medium sliced bread, lightly butter the **OUTSIDE OF EACH SLICE.**

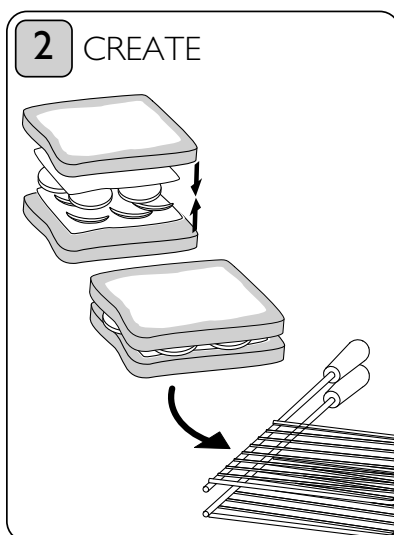

Place your fillings between the **unbuttered** sides. **DO NOT OVERFILL THE SANDWICH.** Place sandwich in cage.

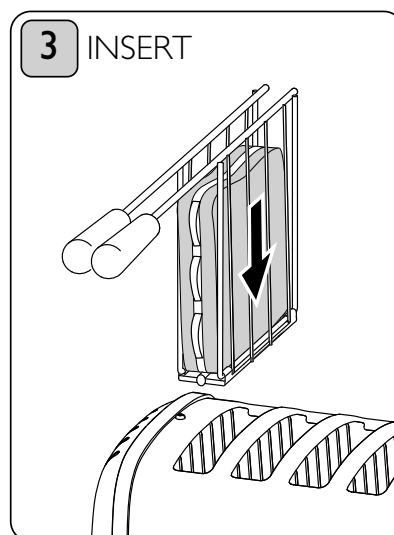

Set 'selector' and starting from the left insert cage into the slots. Push down until clamped tightly shut.

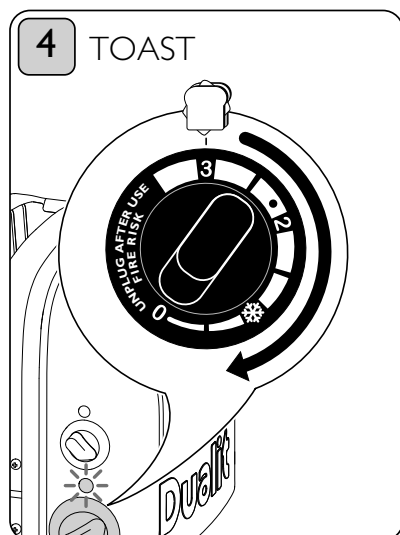

Toast until the sandwich is golden. Setting 3 on the 'timer'. Adjust for your bread type.

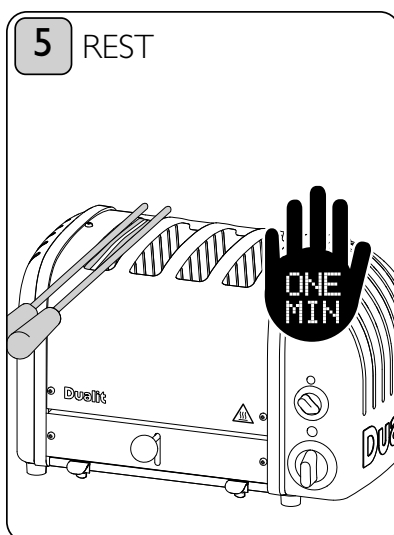

Allow to rest for a further minute inside the toaster to allow fillings to fully warm. **If neon light remains illuminated after use immediately unplug the toaster & call the service centre.**

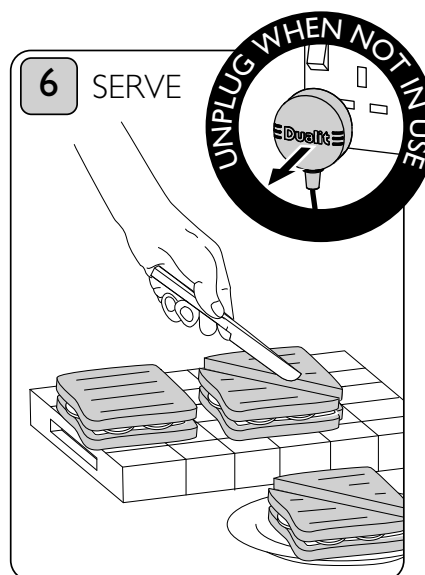

Remove, cut and serve.

CAUTION: FILLINGS CAN BE HOT.

CLEANING & CARE



IMPORTANT: ENSURE THE TOASTER IS UNPLUGGED AND ALLOWED TO FULLY COOL BEFORE STARTING TO CLEAN.

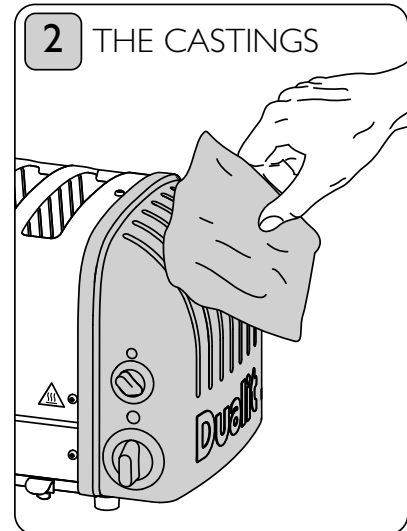
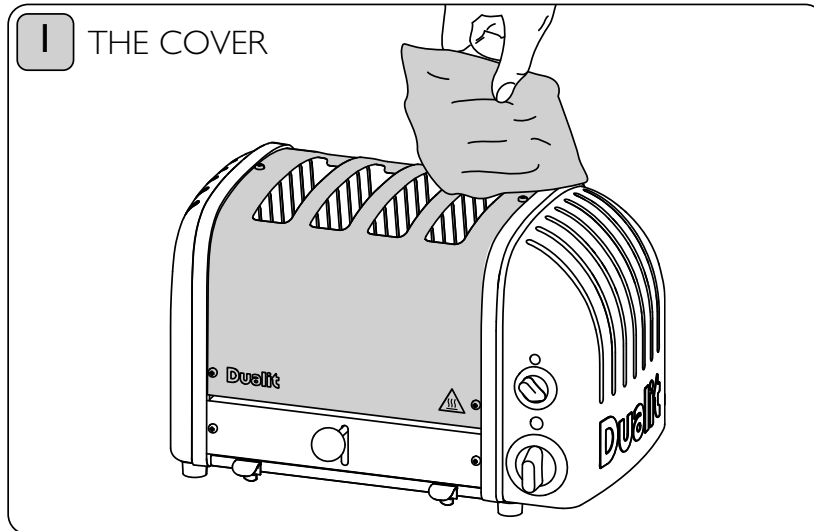

AFTER EACH USE

Wipe the 'stainless steel cover' with a non-abrasive cloth. A stainless steel cleaner can be used to restore shine to the cover only, but do not use an aggressive cleaner or one that contains ammonia.

Wipe the aluminium end castings with a damp cloth. Do not use a chemical or abrasive cleaner.

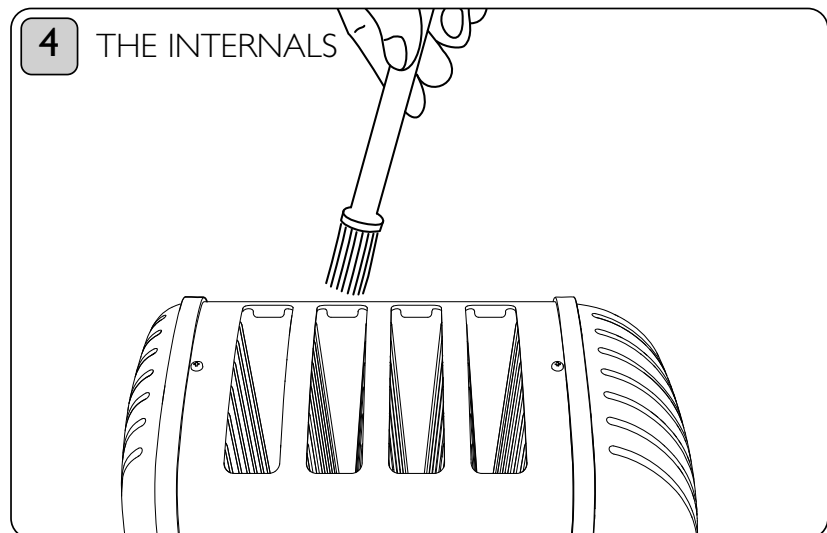
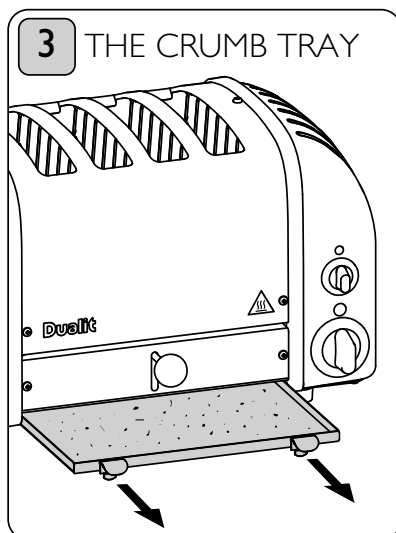

Empty the crumb tray on a regular basis. A build up of crumbs can burn or cause a fire. Empty daily if being used in a commercial kitchen. **CRUMB TRAY MUST BE IN PLACE DURING TOASTING.**

With the toaster unplugged use a **SOFT BRUSH** to clean inside your toaster, do not use a sharp or metal utensil! Crumbs should be carefully brushed off the elements using only a soft brush, the toaster can be turned upside down and excess crumbs be shaken out.

THERMAL PROTECTION DEVICE

NOTE: Be mindful that repeated use of the Warming Rack without allowing the toaster to fully cool between cycles may cause the device to activate.

TO PREVENT ACTIVATING THE THERMAL PROTECTION DEVICE:

- Ensure your toaster is situated in an area with at least 10cm of space to the left, right and back of the toaster.
- Use the toaster clear of overhanging cupboards and away from any flammable materials.

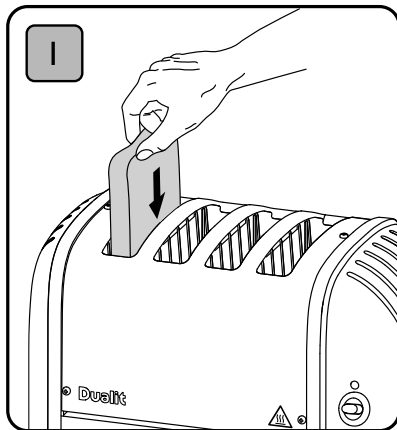

Always load bread into the toaster starting from the left hand slot.

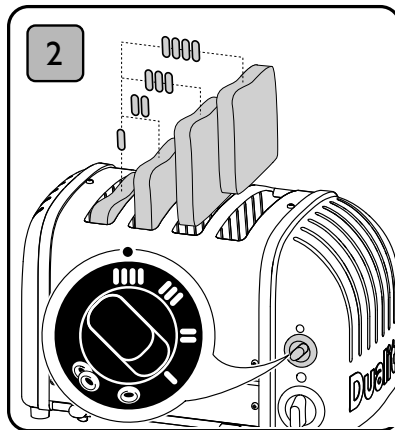

Always use the appropriate setting for the number of slices of bread to be toasted.

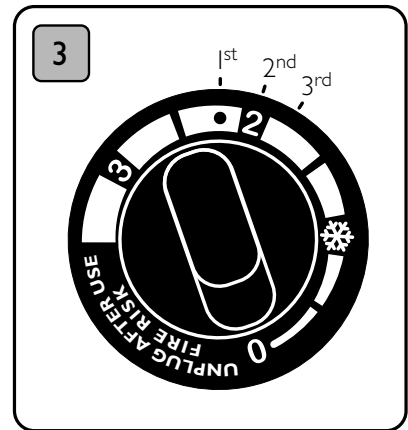

Be mindful of reducing the toasting time if the toaster is already warm from previous use, as the bread toasts faster on 2nd and 3rd cycles.



Always unplug the toaster after use.

RESETTING THERMAL FUSE

If the toaster neon illuminates, but the elements fail to warm up or if there is an audible 'click' above the normal ticking of the timer from the toaster while it is still operating, you may have activated the **Thermal Protection Device**.

Before resetting you must ensure that there is not a fault within the appliance. **Do not reset** unless a qualified electrician has examined the toaster and verified that the **Selector Switch, Timer and all other Components** are in good working order.

The **Thermal Protection Device** can be reset by allowing the toaster to fully cool, **unplugging the toaster** from the wall socket and following instructions below.

Resetting the Thermal Protection Device should only be carried out by a qualified electrician. The toaster must be Portable Appliance Tested following reset of the Thermal Protection Device. Should you require any further assistance call Dualit's Service Department on 01293 652 500.

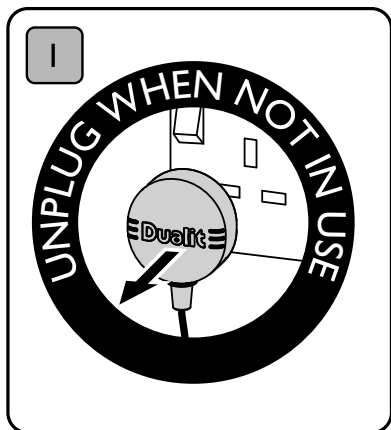

Unplug the toaster and allow to fully cool.

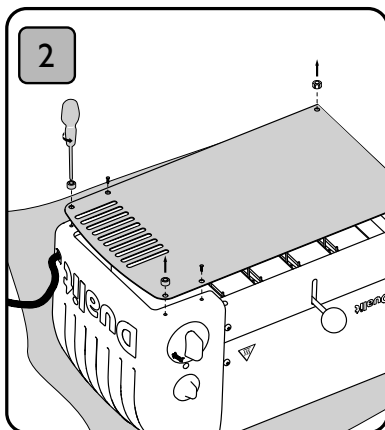

Remove the crumb tray and toaster base plate to access the fuse.

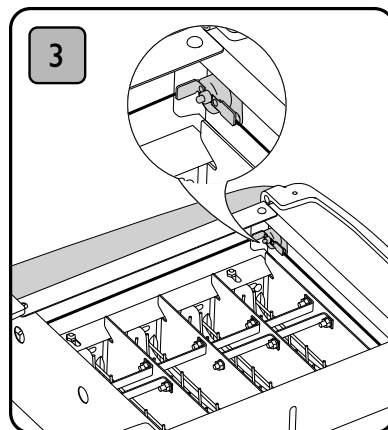

The fuse can be located in the rear corner of the toaster body.

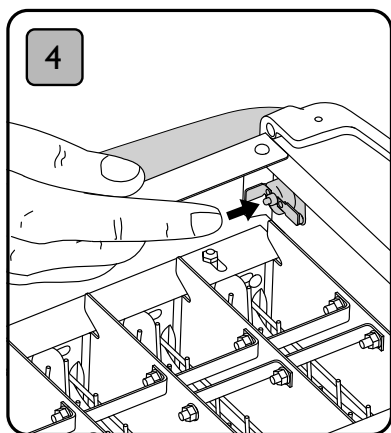

The fuse is reset by depressing the small white button on its face.

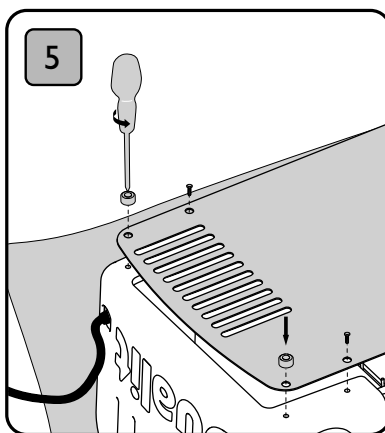

Refix the base plate and return the crumb tray.

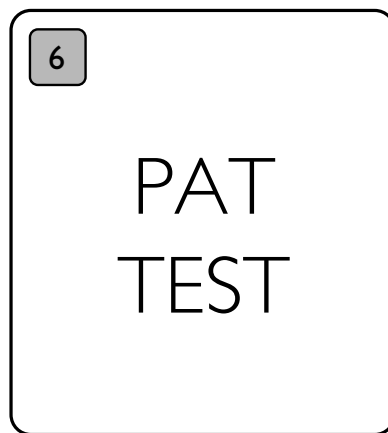

The appliance must be Portable Appliance Tested before use.

REPLACEMENT PARTS

The Classic toaster is also kind on the environment, all parts are repairable or replaceable. You don't throw away a Dualit Classic toaster, for a nominal cost we fix it for you!

Dualit repairs department regularly receive toasters over 40 years old. They are fixed and go back to the owner in full working order. If your toaster needs a repair, simply contact our helpline on 01293 652 500 for repair or servicing advice or visit www.dualit.com/support.

ALL SERVICING MUST BE CARRIED OUT BY A QUALIFIED ELECTRICIAN OR REPAIRER.

For your own protection only use original Dualit spares in your toaster.

- Fitting of non Dualit parts will invalidate the guarantee.

ELEMENT SPARES

- When replacing ProHeat elements, only use genuine Dualit elements (stamped "DUALIT").
- The safety and the performance of the toaster cannot be guaranteed if inferior elements are used.

TIMER SPARES

- When replacing the timer, only use a genuine Dualit timer.
- The safety and the performance of the toaster cannot be guaranteed if an inferior timer is used.

REPLACING ELEMENTS



ALL SERVICING MUST BE CARRIED OUT BY A QUALIFIED ELECTRICIAN OR REPAIRER & PORTABLE APPLIANCE TESTED.

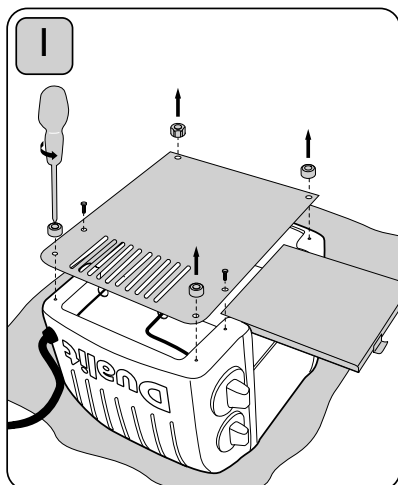

Unplug and allow to cool, then place toaster on a soft cloth. Remove crumb tray and unscrew feet to remove the base plate.

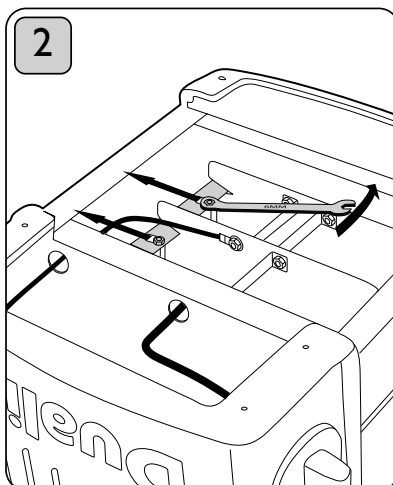

Loosen locking nuts on retaining plate using a 6.5mm spanner and slide back. Ensure that the retaining plate is correctly in position when reassembling.

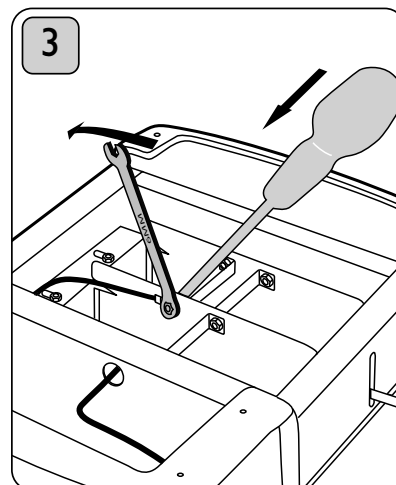

Unscrew brass links and wires.

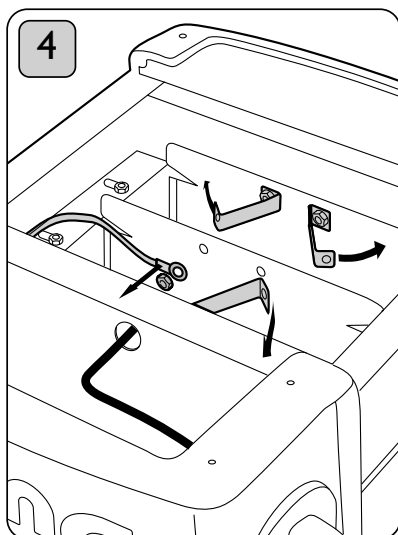

Bend brass links and wires away from the element.

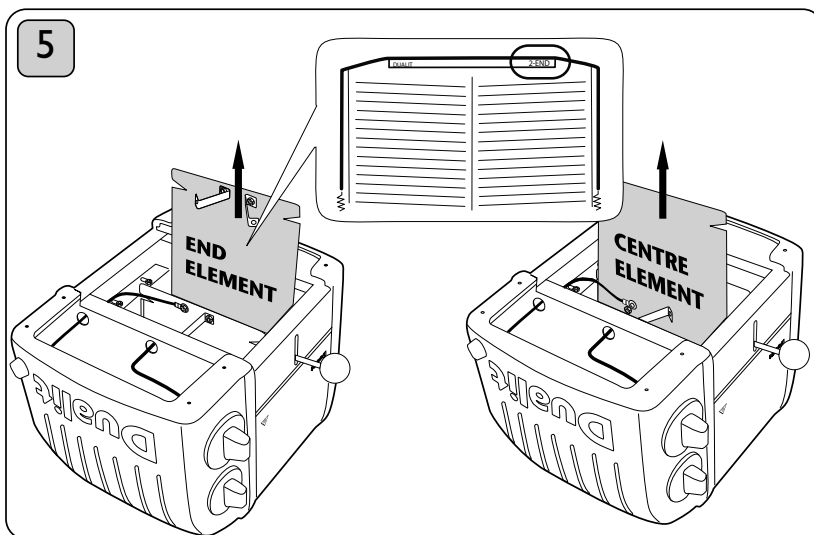

Remove element. To reassemble, reverse procedure ensuring wires and parts are correctly positioned. Ensure new element is marked the same as the one removed. The element heats on both sides and can be inserted facing either way. Check it is seated correctly in the channels either side. Portable Appliance Test before use.

TROUBLESHOOTING



MY TOASTER IS NOT WORKING:

- Check the toaster is plugged in.
- Check if the 'neon' is glowing red.

If yes, your elements or 'selector' switch may need replacing.

If no, your plug fuse may have blown or your timer may need replacing.

I GET UNEVEN TOASTING:

- Check the selector switch is set for the number of slots being used.
- Starting from the left, ensure you have loaded all heated up slots.
- The heavy duty Proheat elements can take a few moments to reach optimum toasting temperature. Preheating the slots prior to inserting your bread will eliminate this. Rotate the 'timer' all the way round, let it wind down to the circle indicator then insert your bread into the active slots.
- Ensure size and type of bread being toasted is the same.
- End elements take a little longer to warm up than centre elements, once toaster is at optimum operating temperature this will no longer occur.
- If the timer is noticeably slow, unplug and do not use the toaster. Spare timers are available from www.dualit.com and must be fitted by a qualified electrical engineer.

MY TOASTER WOBBLER ON MY WORK SURFACE:

- Use the adjustable foot under the toaster to compensate for uneven surfaces.

MY TOAST GETS STUCK WHEN I EJECT FROM THE TOASTER:

- Slices thicker than 28mm will get stuck.
- Hand cut slice must be cut evenly.
- Using a 'sandwich cage' can make toasting thicker items easier.

ONE SIDE OF MY BREAD IS NOT TOASTING:

- Check the 'selector' switch is set correctly. If set to Bagel setting only one side will toast and remember to insert bread from the very left hand slot.
- One or more of the elements may need replacing, call the helpline or visit www.dualit.com for replacements.

SMOKE COMING OUT OF THE SLOTS

- If this is the first time using your toaster, this is normal, your elements are being conditioned.
- Empty the crumb tray. A build up of crumbs can burn or cause a fire.
- Some crumbs or pieces of bread may be stuck in the toaster. Unplug, remove the crumb tray then turn the toaster down over a sink or bin and gently shake the crumbs out or use a soft brush to clean inside your toaster.

MY TIMER IS NOTICABLY SLOW OR STICKING

- Unplug and do not use the toaster. Replace the timer immediately. Spare timers are available from www.dualit.com and must be fitted by a qualified electrical engineer.

THE POWER NEON IS ILLUMINATED BUT MY TOASTER IS NOT TOASTING

- The thermal fuse has been activated. See page 17.